

User Manual

Air Conditioner - climaVAIR



Split Wall-Mounted type

V 11-025 W
V 11-035 W
V 11-050 W
V 11-070 W
V 11-050 M2
V 11-060 M2

Für den Benutzer

Benutzerhandbuch

Klimagerät - climaVAIR

Wandhängende Split-Geräte

V 11-025 W
V 11-035 W
V 11-050 W
V 11-070 W
V 11-050 M2
V 11-060 M2

Inhaltsverzeichnis

Inhaltsverzeichnis

1	Zu Ihrer Sicherheit	3	8	Hinweise zum Energiesparen	14
1.1	Verwendete Symbole	3	8.1	Geeignete Umgebungstemperatur	14
1.2	Bestimmungsgemäße Verwendung des Gerätes ..	3	8.2	Vermeiden von Wärme- oder Kältequellen	14
2	Temperaturgrenzen für den Betrieb	3	8.3	Betrieb im Heizmodus (Wärmepumpe)	14
3	Gerätekenzeichnung	4	8.4	Umgebungstemperatur bei Abwesenheit	14
4	Konformitätserklärung	4	8.5	Gleichmäßiges Heizen	14
5	Gerätebeschreibung	4	8.6	Verbrauchsverringering während der Nacht (SLEEP-Funktion)	14
5.1	Fernbedienung	4	8.7	Verbrauchsverringering mit programmierter Betriebszeit (TIMER-Funktion)	14
5.2	Funktionen	5	8.8	Bestimmungsgemäße Wartung des Gerätes	14
6	Anfängliche Einstellungen	6	9	Fehlersuche	15
6.1	Einsetzen der Batterien in die Fernbedienung ...	6	10	Wartung	17
7	Betriebsanweisungen	6	10.1	Reinigung des Innengerätes	17
7.1	Allgemeine Sicherheitsmaßnahmen während des Betriebs	6	10.2	Reinigung der Luftfilter	17
7.2	Funktionsidentifikation	7	10.3	Reinigung des Außengerätes	17
7.2.1	Tasten der Fernbedienung	7	11	Lagerung während eines längeren Zeitraums der Nichtbenutzung	18
7.2.2	Display-Anzeigen	7	12	Entsorgung des Produktes	18
7.3	Benutzungshinweise für die Fernbedienung	8			
7.4	Ein-/Aus schalten des Gerätes	8			
7.5	Auswahl des Betriebsmodus	8			
7.5.1	Automatik-Modus (AUTO)	9			
7.5.2	Kühlmodus (COOL)	9			
7.5.3	Entfeuchtungsmodus (DRY)	9			
7.5.4	Heizmodus (HEAT)	9			
7.6	Entfrostung	9			
7.7	Einstellung der Luftstromrichtung	10			
7.7.1	Waagrechter Luftstrom	10			
7.7.2	Senkrechter Luftstrom	10			
7.8	Hochleistung	11			
7.9	Auswahl spezieller Funktionen	11			
7.9.1	SLEEP-Funktion (NACHTFUNKTION)	11			
7.9.2	TIMER-Funktion (EINSCHALTUNG MIT ZEITSCHALTER)	12			
7.10	Zum Öffnen/Schließen des Geräts	13			
7.10.1	Zum Öffnen des Geräts	13			
7.10.2	Zum Schließen des Geräts	13			
7.10.3	Notfallbedientaste	13			

1 Zu Ihrer Sicherheit

1.1 Verwendete Symbole



Gefahr!
Direkte Gefahr für Leben und Gesundheit.



Gefahr!
Stromschlaggefahr.



Achtung!
Mögliche Gefahrensituation für Produkt und Umwelt.



Hinweis!
Nützliche Informationen und Hinweise.

1.2 Bestimmungsgemäße Verwendung des Gerätes

Dieses Gerät wurde für die Klimatisierung durch Luftkonditionierung entworfen und hergestellt. Seine Verwendung für andere Zwecke in Haushalt und Industrie liegt in der alleinigen Verantwortung der Personen, die das Gerät für derartige Zwecke projektieren, installieren oder verwenden.

Vor Eingriffen am Gerät, der Installation, Inbetriebnahme, Verwendung und Wartung muss das für diese Tätigkeiten verantwortliche Personal sämtliche Anweisungen und Empfehlungen dieser Installations- und Wartungsanleitungen und des Benutzerhandbuchs gelesen haben.

Das Erscheinungsbild der gekauften Geräte kann leicht von den in diesem Handbuch beschriebenen abweichen, was jedoch keinen Einfluss auf die korrekte Verwendung und den korrekten Betrieb des Geräts hat.



Hinweis!
Bewahren Sie die Handbücher während der gesamten Lebensdauer des Geräts auf.



Hinweis!
Die Information bezüglich dieses Gerätes ist in zwei Handbücher aufgeteilt:
Installationshandbuch und Benutzerhandbuch.



Hinweis!
Das Gerät ist nicht für den Gebrauch durch unbeaufsichtigte Kinder oder gebrechliche Personen bestimmt. Kinder müssen beaufsichtigt werden um sicherzustellen, dass sie nicht mit dem Gerät spielen.

2 Temperaturgrenzen für den Betrieb

Dieses Gerät wurde für den Betrieb innerhalb der in Abbildung 2.1 angegebenen Temperaturbereiche gebaut. Stellen Sie sicher, dass diese Bereiche nicht überschritten werden.



Abb. 2.1 Einsatzgrenzen des Gerätes.

Legende

D.B. Trockentemperatur

3 Gerätekenzeichnung

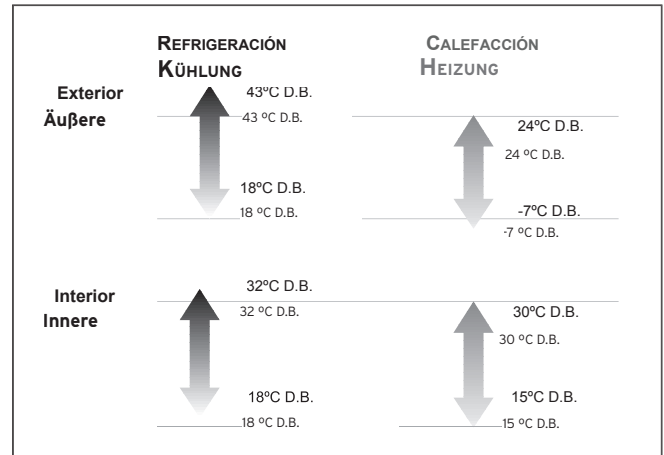
4 Konformitätserklärung

5 Gerätebeschreibung

3 Gerätekenzeichnung

Dieses Handbuch gilt für die Serie der wandhängenden Split-Geräte. Ihr Gerätemodell ist aus dem Typenschild ersichtlich.
Die Typenschilder befinden sich auf dem Außen- und auf dem Innengerät.

4 Konformitätserklärung

Der Hersteller erklärt, dass dieses Gerät in Übereinstimmung mit der gültigen Norm konzipiert und gebaut wurde, um das CE-Zeichen zu tragen.

5 Gerätebeschreibung

Dieses Gerät besteht aus den folgenden Komponenten:

- Innengerät
- Außengerät
- Fernbedienung und Halterung
- Anschlüsse und Rohrleitungen
- Zubehör.

In Abb. 5.1 werden die Gerätekomponenten dargestellt.



Abb. 5.1 Gerätekomponenten

Legende

- 1 Innengerät
- 2 Außengerät
- 3 Fernbedienung und Halterung
- 4 Anschlüsse und Rohrleitungen
- 5 Kondensatablassrohr
- A Decke
- B Eingeschobene Decke

5.1 Fernbedienung

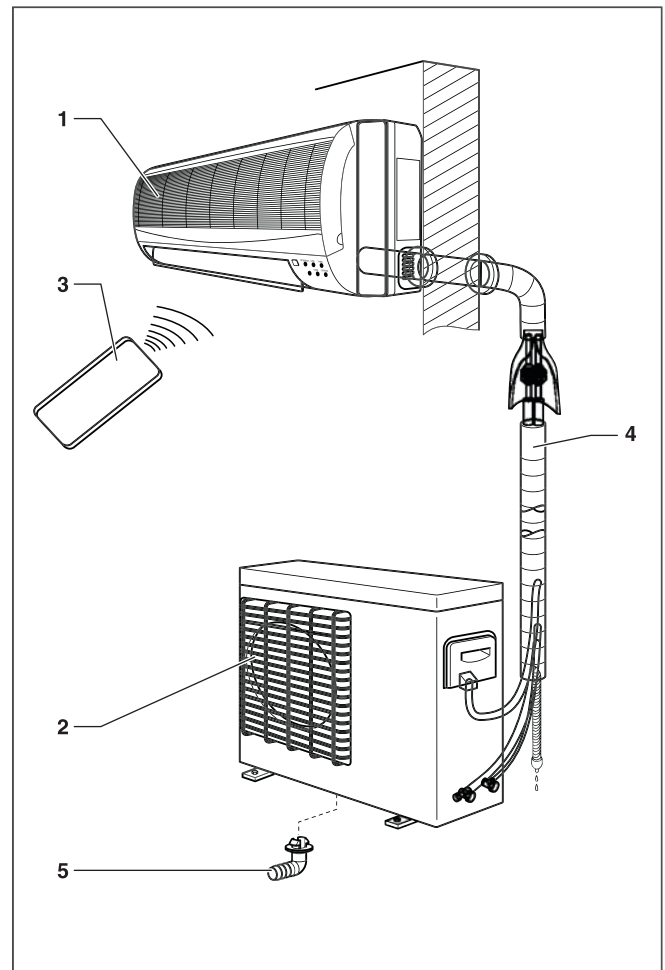
Das Gerät lässt sich mit der Fernbedienung verwenden.

5.2 Funktionen

FUNKTION	BESCHREIBUNG
Ventilschutz	Schützt die Bedienhähne des Außengeräts vor schlechtem Wetter.
Frostschutz	Schützt das Außengerät während der Wintermonate vor Frost.
Rostfreies Gehäuse	Außengerät aus galvanisiertem Stahl und rostfreien Materialien. Auch in sehr salzhaltigen Umgebungen beständig.

Tabelle 5.1 Funktionen

6 Anfängliche Einstellungen

6.1 Einsetzen der Batterien in die Fernbedienung

Setzen Sie die Batterien R-03 (7#) gemäß unten stehender Beschreibung ein (siehe Abbildung 6.1).



Abb. 6.1 Einsetzen der Batterien in die Fernbedienung.

Legende

- 1 Batteriefachdeckel
- 2 Batterien
- A Zum Öffnen hier auf den Deckel drücken
- B Batteriefach

- Nehmen Sie den Batteriefachdeckel durch Drücken auf den Bereich A ab, indem Sie den Deckel nach unten schieben.
- Setzen Sie die Batterien in die Fernbedienung ein und achten Sie dabei auf die korrekte Position des positiven, bzw. negativen Pols (siehe hierzu die Zeichnung im Batteriefach).
- Schließen Sie den Deckel des Batteriefachs.
- Drücken Sie die Taste ON/OFF (siehe Abbildung 7.1), um den korrekten Sitz der Batterien zu überprüfen.

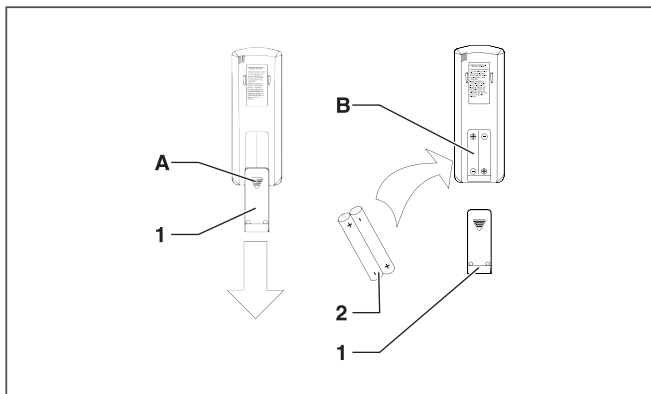

Hinweis!

Erscheint nach dem Drücken der Taste ON/OFF keine Anzeige auf dem Display, setzen Sie die Batterien erneut ein.



Hinweis!

Ersetzen Sie stets beide Batterien gleichzeitig.



Achtung!

Gefahr der Umweltverschmutzung durch unsachgemäße Entsorgung der Batterien. Wenn Sie die Batterien der Fernbedienung austauschen, werfen Sie Altbatterien immer in geeignete Container. Werfen Sie sie niemals in den Hausmüll!

7 Betriebsanweisungen

7.1 Allgemeine Sicherheitsmaßnahmen während des Betriebs



Gefahr von Verletzungen und Personenschäden!

- Erlauben Sie nicht, dass Kinder mit dem Klimagerät spielen. Das Gerät ist nicht für die Bedienung durch Kinder gedacht.
- Schließen Sie das Gerät nicht während der Verwendung von Insektiziden oder Pestiziden an. Sie könnten sich im Klimagerät absetzen und die Gesundheit von Personen gefährden, die auf bestimmte chemische Substanzen allergisch reagieren.
- Bitte vermeiden Sie, dass Personen über längere Zeit der Kaltluft ausgesetzt sind, sowie eine zu niedrige Raumtemperatur. Dies könnte negative Auswirkungen auf die Gesundheit haben.
- Stecken Sie weder Finger noch Gegenstände in die Lufteintritte/-austritte und Luftleitlamellen, während sich das Gerät in Betrieb befindet. Die hohe Drehzahl des Gebläses kann zu Verletzungen führen.



Gefahr von Verletzungen und Personenschäden! Brand- und Explosionsgefahr!

- Platzieren Sie keine Wärmequelle mit Flamme in den Luftstrom des Geräts. Verwenden Sie keine Sprühdosen oder andere entzündliche Gase in der Nähe des Klimageräts. Dies kann zu einem Brand führen.
- Sollten Sie etwas Ungewöhnliches feststellen (z.B. Brandgeruch), stellen Sie bitte umgehend die Stromzufuhr ab und benachrichtigen Sie Ihren Händler, um festzustellen, wie weiter vorzugehen ist. Die weitere Verwendung des Geräts unter diesen ungewöhnlichen Bedingungen kann Schäden am Gerät und einen Kurzschluss oder Brand verursachen.
- Rufen Sie einen spezialisierten Techniker an und stellen Sie sicher, dass Vorsichtsmaßnahmen getroffen werden, um den Austritt von Kühlgas zu vermeiden. Wenn Kühlgas austritt und eine bestimmte Konzentration überschritten wird, kann dies zu Sauerstoffmangel führen.



Gefahr!

Stromschlaggefahr.

Fassen Sie das Gerät nicht mit nassen oder feuchten Händen an.



Achtung!

Ausfall- oder Störungsgefahr.

- Bitte stellen Sie keine Gegenstände jeglicher Art auf dem Außengerät ab.

7.2 Funktionsidentifikation

7.2.1 Tasten der Fernbedienung



Abb. 7.1 Darstellung der Tasten.

Legende

- 1 Taste ON/OFF
- 2 Taste MODE (BETRIEBSMODUS)
- 3 Taste + - (erhöhen/verringern)
- 4 Taste SWING
- 5 Taste SLEEP (NACHTFUNKTION)
- 6 Taste HOLD (SPERRT BZW. ENTSPERRT DIE TASTATUR)
- 7 Taste TURBO (MAXIMALE GEBLÄSEDREHZAHL)
- 8 Taste TIMER (STARTZEIT)
- 9 Taste FAN SPEED (GEBLÄSEDREHZAHL)

7.2.2 Display-Anzeigen

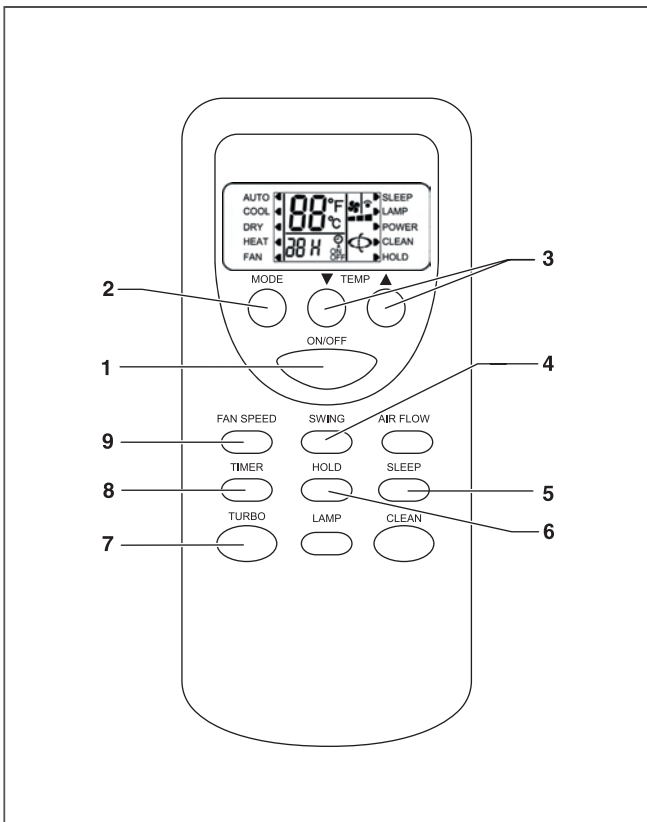

Abb. 7.2 Darstellung der Anzeigen.

Legende

- 1 Anzeige TURBO (MAXIMALE GEBLÄSEDREHZAHL)
- 2 Anzeige HOLD
- 3 Anzeige AIR FLOW (RICHTUNG DER LUFTLEITLAMELLEN)
- 4 Anzeige TIME (ZEIT DER ZEITSCHALTERFUNKTION)
- 5 Anzeige DRY
- 6 Anzeige TEMP (TEMPERATUR)
- 7 Anzeige FAN SPEED
- 8 Anzeige SLEEP (NACHTFUNKTION)

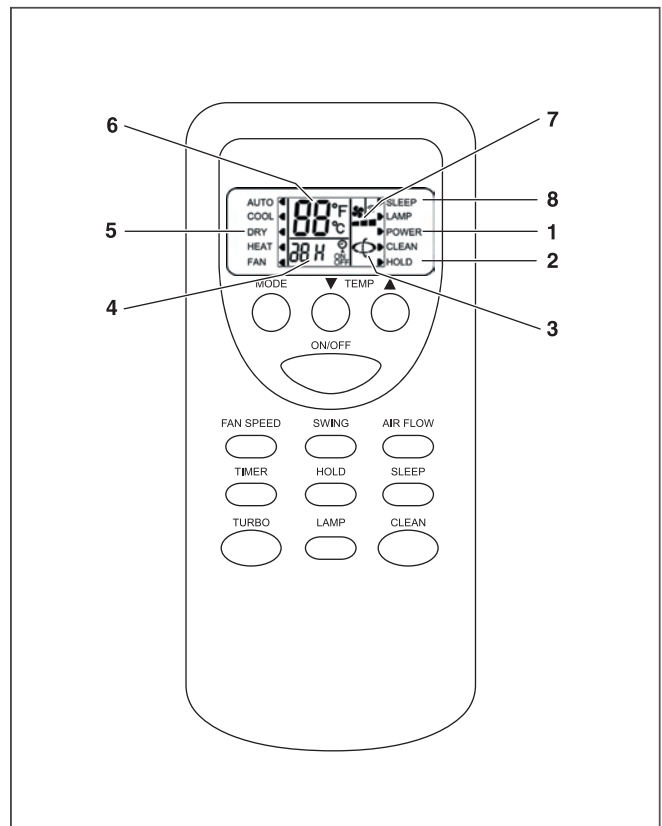

Achtung!

Die Taste AIR FLOW - die Luft nach links oder rechts lenkt - ist nur bei Modell V11-050W, V11-070W aktiviert.



Hinweis!

Die Tasten LAMP und CLEAN sind bei diesen Modellen nicht aktiviert.

7 Betriebsanweisungen

7.3 Benutzungshinweise für die Fernbedienung

Befolgen Sie die folgenden Hinweise hinsichtlich der Benutzung der Fernbedienung:

- Wenn Sie die Fernbedienung benutzen, richten Sie den Sender an der Vorderseite bitte direkt auf den Empfänger am Innengerät.
- Die Entfernung zwischen Sender und Empfänger sollte nicht mehr als 7 m betragen.
- Vermeiden Sie Hindernisse zwischen den Geräten.
- Sollten in dem Raum elektronisch geschaltete Leuchtstofflampen oder auch schnurlose Telefone installiert sein, so verkürzen Sie den Abstand zwischen der Fernbedienung und dem Innengerät.
- Schützen Sie die Fernbedienung vor starken Erschütterungen (Werfen oder Stoßen).

7.4 Ein-/Ausschalten des Gerätes

Jedes Mal, wenn Sie die Taste auf Ihrer Fernbedienung drücken, wird das Signal vom Klimagerät empfangen und das Gerät gibt ein akustisches Empfangssignal aus.

Einschalten des Gerätes:

- Drücken Sie die Taste ON (EIN) auf dem Innengerät oder auf der Fernbedienung; das Gerät nimmt den Betrieb auf.

Ausschalten des Gerätes:

- Drücken Sie die Taste OFF (AUS) auf dem Innengerät oder auf der Fernbedienung; das Gerät schaltet sich ab.

7.5 Auswahl des Betriebsmodus

Drücken Sie die Taste ON/OFF (EIN/AUS) auf der Fernbedienung, während Sie auf das Gerät zeigen. Drücken Sie die Taste MODE (BETRIEBSMODUS), um den erwünschten Modus auszuwählen: Automatik, Kühlung, Entfeuchtung, Heizung oder Gebläse.



Abb. 7.3 Auswahl des Betriebsmodus.

Legende

- 1 Taste MODE
- 2 Taste + - (erhöhen/verringern)
- 3 Taste FAN SPEED
- 4 Taste SWING
- 5 Anzeige Modus AUTO
- 6 Anzeige Modus COOL
- 7 Anzeige Modus DRY
- 8 Anzeige Modus HEAT
- 9 Anzeige Modus FAN SPEED
- 10 Anzeige AIR FLOW (RICHTUNG DER LUFTLEITLAMELLEN)

7.5.1 Automatik-Modus (AUTO)

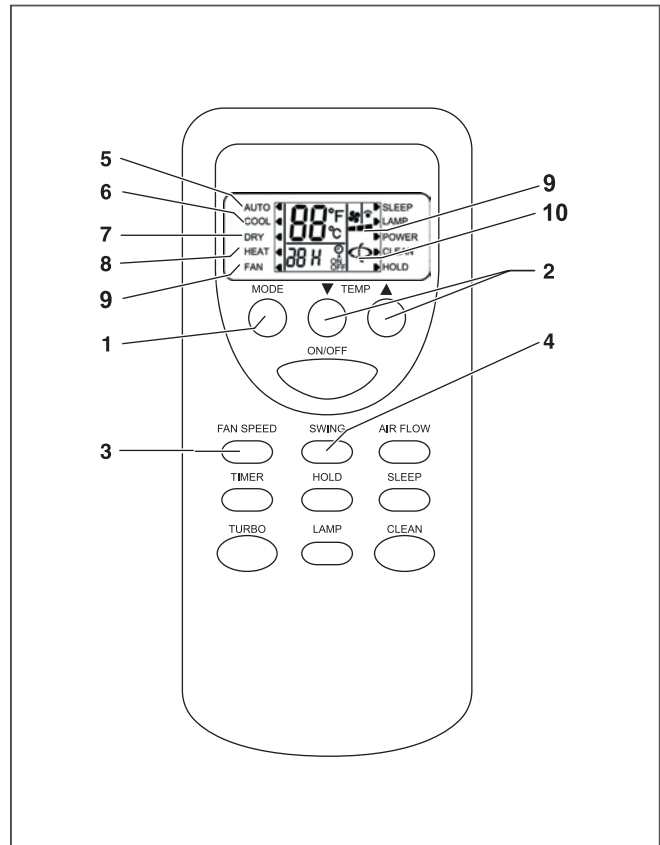
Im Automatik-Modus (AUTO) wählt das Klimagerät je nach Umgebungstemperatur automatisch den Kühlmodus (COOL) oder den Heizmodus (HEAT) aus. Die Raum-Solltemperatur liegt zwischen 16 °C und 32 °C.

Zur Aktivierung:

Bei eingeschaltetem Gerät (siehe Abschnitt 7.4):

- Drücken Sie die Taste MODE.
- Wählen Sie den automatischen Betriebsmodus (AUTO) aus.

7.5.2 Kühlmodus (COOL)

Im Kühlmodus (COOL) kann mit dem Klimagerät nur gekühlt werden.

Zur Aktivierung:

Bei eingeschaltetem Gerät (siehe Abschnitt 7.4):

- Drücken Sie die Taste MODE (MODUS).
- Wählen Sie den Kühlbetriebsmodus (COOL) aus.
- Drücken Sie die Tasten + -, um die Temperatureinstellung auszuwählen.
- Wählen Sie die Taste FAN SPEED, um die Gebläsedrehzahl auszuwählen.
 - Jedes Mal, wenn die Taste FAN SPEED gedrückt wird, ändert die Gebläsedrehzahl und die Leistung wird erhöht.
- Wählen Sie die Taste FAN SPEED, um die Gebläsedrehzahl auszuwählen.

7.5.3 Entfeuchtungsmodus (DRY)

Im Entfeuchtungsmodus (DRY) entzieht das Klimagerät die Feuchtigkeit aus der Luft.

Zur Aktivierung:

Bei eingeschaltetem Gerät (siehe Abschnitt 7.4):

- Drücken Sie die Taste MODE (MODUS).
- Wählen Sie den Entfeuchtungsmodus (DRY) aus.
- Drücken Sie die Tasten + -, um die Temperatureinstellung auszuwählen.
- Wählen Sie die Taste FAN SPEED, um die Gebläsedrehzahl auszuwählen.
 - Jedes Mal, wenn die Taste FAN SPEED gedrückt wird, ändert die Gebläsedrehzahl und die Leistung wird erhöht. Es gibt drei verschiedene Stufen: Low (niedrig)■, Med (mittel)■ ■, High (hoch)■ ■ ■ und AUTO (■ ■ ■ Anzeige blinkt).
 - Wenn das Gebläse im AUTO-Modus konfiguriert ist, stellt das Klimagerät die Gebläsedrehzahl automatisch in Übereinstimmung mit der aktuellen Umgebungstemperatur ein.

7.5.4 Heizmodus (HEAT)

Im Heizmodus kann mit dem Klimagerät nur geheizt werden.

Zur Aktivierung:

Bei eingeschaltetem Gerät (siehe Abschnitt 7.4):

- Drücken Sie die Taste MODE (BETRIEBSMODUS).
- Wählen Sie den Heizmodus (HEAT) aus.
- Drücken Sie die Tasten + -, um die Temperatureinstellung auszuwählen.
- Wählen Sie die Taste FAN SPEED, um die Gebläsedrehzahl auszuwählen.
 - Jedes Mal, wenn die Taste FAN SPEED gedrückt wird, ändert die Gebläsedrehzahl und die Leistung wird erhöht. Es gibt drei verschiedene Stufen: Low (niedrig)■, Med (mittel)■ ■, High (hoch)■ ■ ■ und AUTO (■ ■ ■ Anzeige blinkt).
 - Wenn das Gebläse im AUTO-Modus konfiguriert ist, stellt das Klimagerät die Gebläsedrehzahl automatisch in Übereinstimmung mit der aktuellen Umgebungstemperatur ein.

7.6 Entfrostung

Wenn die Außentemperatur sehr niedrig und der Feuchtigkeitspegel sehr hoch ist, gefriert der Wärmeaustauscher des Außengeräts, was sich negativ auf die Effizienz der Heizleistung auswirkt. In diesen Fällen schaltet das Gerät automatisch die Entfrostungsfunktion ein, welche die Heizfunktion für 5 bis 10 Minuten unterbricht:

- Die Gebläse des Außen- und des Innengeräts werden gestoppt.
- Während der Entfrostung kann es dazu kommen, dass das Gerät etwas Dampf erzeugt. Dies wird durch ein schnelles Entfrosten verursacht und deutet nicht etwa auf eine Betriebsstörung hin.
- Sobald das Gerät den Entfrostungsvorgang beendet hat, nimmt es den Heizbetrieb wieder auf.

7 Betriebsanweisungen

7.7 Einstellung der Luftstromrichtung

Die Richtung des Luftstroms kann in vertikaler und horizontaler Richtung eingestellt werden.



Gefahr von Verletzungen und Personenschäden!
Vermeiden Sie direkten Körperkontakt mit den starken Luftströmen. Setzen Sie Tiere und Pflanzen nicht direkt dem Luftstrom aus. Sie könnten dadurch Schaden erleiden.



Achtung!
Ausfall- oder Störungsgefahr.
Öffnen Sie die Austrittslamelle nicht manuell.

7.7.1 Waagrechtter Luftstrom



Gefahr von Verletzungen und Personenschäden!
Der waagrechte Luftstrom kann nur manuell eingestellt werden. Nehmen Sie diese Einstellungen nur bei ausgeschaltetem Gerät vor.

- Stoppen des Geräts (siehe Abschnitt 7.4).
- Bewegen Sie die Luftleitlamelle manuell, um den Luftstrom nach links oder nach rechts zu richten.
- Schalten Sie das Gerät wieder ein, falls erwünscht.

7.7.2 Senkrechter Luftstrom



Abb. 7.4 Einstellen des senkrechten Luftstroms.

Legende

- 1 Taste SWING (BEWEGEN)
 - 2 Anzeige für die senkrechte Luftstromrichtung
- Drücken Sie die Taste SWING, um die Richtung des Luftstroms nach oben oder nach unten auszuwählen. Sie können auswählen zwischen:
 - Natürlicher Strom (↓ auf Display)
 - Bewegen (↓ blinkt auf Display)
 - Fixer Wind (↓ auf Display)

7.8 Hochleistung

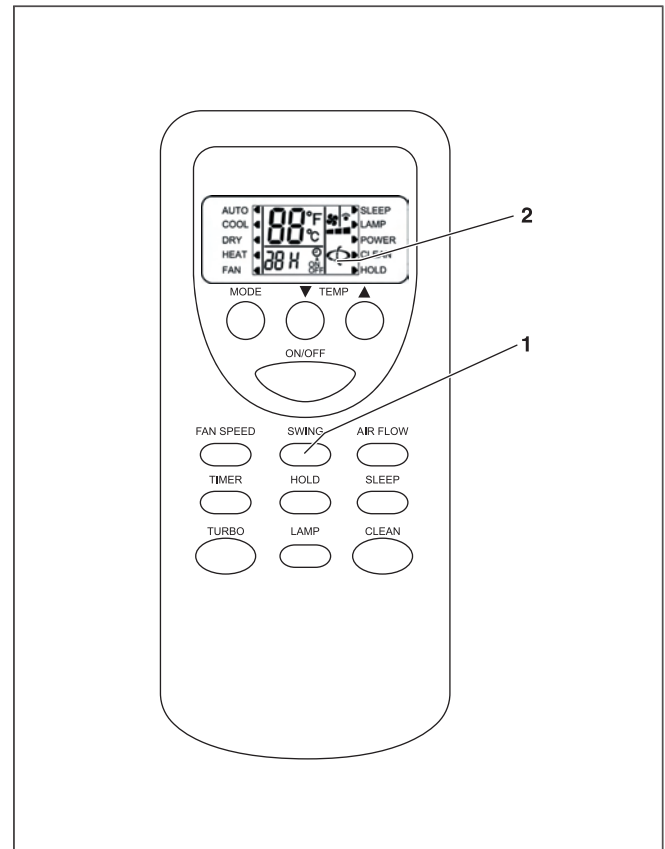
Drücken Sie die Taste TURBO während des Betriebsmodus COOL (Kühlung) oder HEAT (Heizung). Die Luftrate kann auf HIGH (HOCH) eingestellt werden und weitere 20 Minuten laufen. Drücken Sie TURBO noch einmal, um den Hochleistungsbetriebsmodus auszulösen.

Hinweis!
Die Luftrate kann während des Hochleistungsbetriebsmodus nicht verändert werden.



Abb. 7.5 Hochleistungsbetriebsfunktion.

Legende

- 1 Taste TURBO (HOCHLEISTUNG)
- 2 Anzeige Hochleistungsmodus

7.9 Auswahl spezieller Funktionen

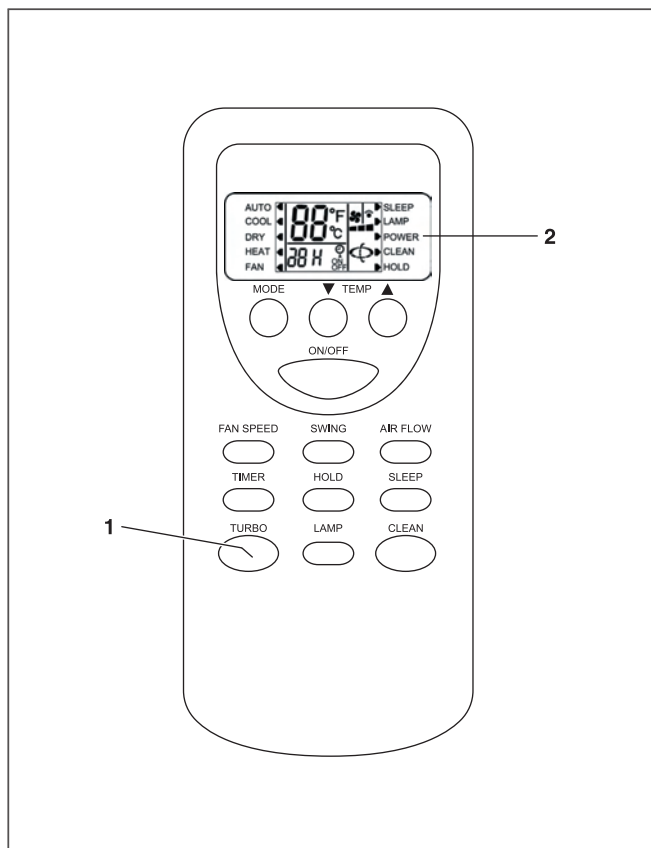
7.9.1 SLEEP-Funktion (NACHTFUNKTION)

Die Modi COOL (KÜHLUNG), DRY (ENTFEUCHTUNG), HEAT (HEIZUNG), AUTO (AUTOMATIK) können für die Nachtstunden eingestellt werden, um das Betriebsgeräusch während der Nachtruhe zu verringern usw.

Hinweis!
Versichern Sie sich vor dem Start, dass die Uhr korrekt eingestellt ist.



Abb. 7.6 Auswahl der SLEEP-Funktion.

Legende

- 1 Taste SLEEP (NACHTFUNKTION)
- 2 Anzeige SLEEP-Modus

Zur Aktivierung:

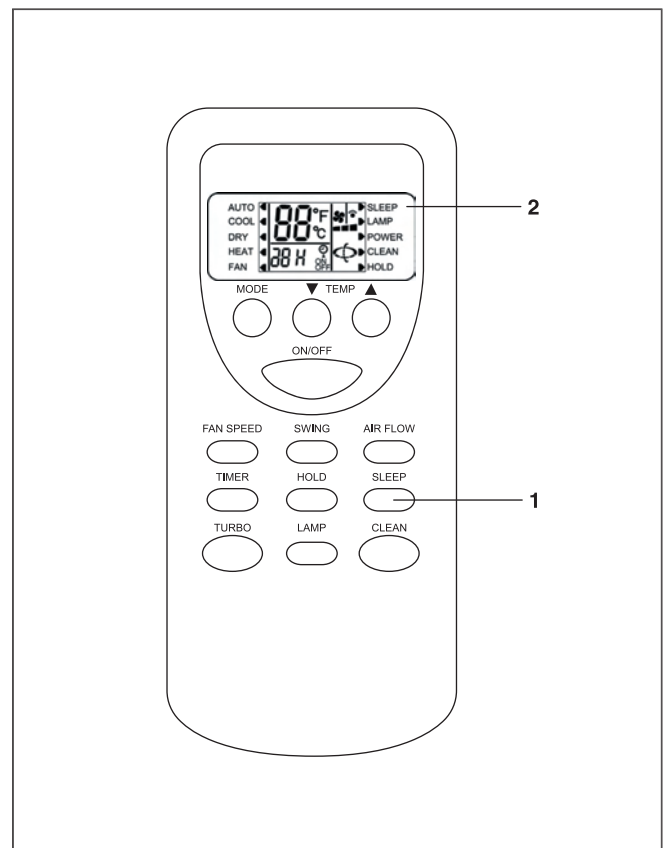
Bei eingeschaltetem Gerät (siehe Abschnitt 7.4):

- Drücken Sie die Taste SLEEP, um das Luftstromgeräusch des Innengeräts zu verringern.
- Drücken sie die Taste SLEEP noch einmal, um diesen Modus auszulösen.

Der SLEEP-Modus sollte nur nachts verwendet werden. Wird er tagsüber verwendet, so wird die Kühl-/Heizkapazität verringert, da die Raumtemperatur zu hoch ist (COOL-Modus).

Dieses Gerät kann höchstens 24 Std. im SLEEP-Modus laufen.

7 Betriebsanweisungen

Im Kühlmodus (COOL)

Die Umgebungstemperatur steigt langsam um 2 °C im Vergleich zur eingestellten Temperatur an um sicherzustellen, dass die Temperatur während der Nachstunden nicht zu stark sinkt.

Im Heizmodus (HEAT)

Die Umgebungstemperatur fällt langsam um 5 °C im Vergleich zur eingestellten Temperatur um sicherzustellen, dass die Temperatur während der Nachstunden nicht zu stark steigt.

- Während der ersten Stunde des Betriebs in der SLEEP-Funktion sinkt die Umgebungstemperatur um 2 °C im Vergleich zur eingestellten Temperatur.
- Nach einer weiteren Stunde fällt sie um weitere 2 °C Grad ab.
- Nach weiteren drei Stunden steigt sie um 1° C an.
- Das Gerät bleibt weitere drei Stunden lang in Betrieb, bevor es abschaltet.

7.9.2 TIMER-Funktion (EINSCHALTUNG MIT ZEITSCHALTER)

Das Gerät kann anhand des Zeitschalters automatisch ein- und ausgeschaltet werden.



Hinweis!

Versichern Sie sich vor dem Start, dass die Uhr korrekt eingestellt ist.



Abb. 7.7 Auswahl der TIMER-Funktion.

Legende

- 1 Taste TIMER (ZEITSCHALTER)
- 2 Anzeige HOUR (UHRZEIT)

Um das Gerät auf automatische Ausschaltung einzustellen:

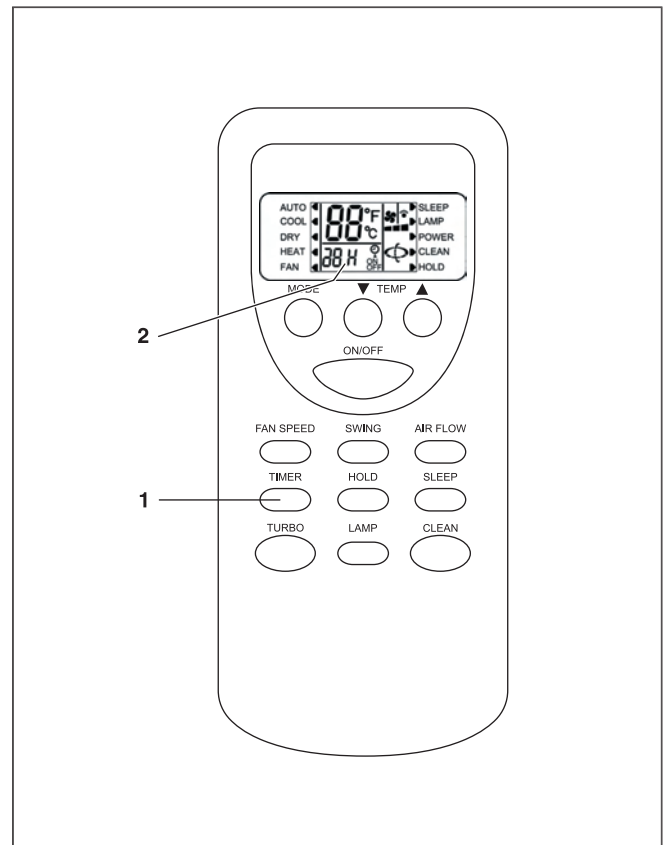
Bei eingeschaltetem Gerät (siehe Abschnitt 7.4):

- Drücken Sie die Taste TIMER.
Die Zeitschaltereinstellungen liegen zwischen 1 und 24 Stunden. Jedes Mal, wenn die Taste TIMER gedrückt wird, ist die Sequenz wie folgt: 1 - 2 - ... bis zu 24 und verlassen (keine Anzeige). Falls Sie weiter drücken, wird wieder von vorne gezählt.
- Die ausgewählte Zeit wird auf dem Display der Fernbedienung angezeigt. Während des Countdown-Vorgangs zeigt das Display stets die verbleibende Zeit an.

Um das Gerät auf automatische Einschaltung einzustellen:

Mit dem Gerät im Standby-Modus:

- Drücken Sie die Taste TIMER.
Die Zeitschaltereinstellungen liegen zwischen 1 und 24 Stunden. Jedes Mal, wenn die Taste TIMER gedrückt wird, ist die Sequenz wie folgt: 1 - 2 - ... bis zu 24 und verlassen (keine Anzeige). Falls Sie weiter drücken, wird wieder von vorne gezählt.
- Die ausgewählte Zeit wird auf dem Display der Fernbedienung angezeigt. Während des Countdown-Vorgangs zeigt das Display stets die verbleibende Zeit an.

Um den TIMER-Modus zu verlassen:

- Drücken Sie die Taste TIMER, bis auf dem Display 24 erscheint. • Drücken Sie die Taste TIMER noch einmal, um diesen Modus zu verlassen.

Um den TIMER-Modus zu verlassen:

- Drücken Sie die Taste TIMER, bis auf dem Display 24 erscheint. • Drücken Sie die Taste TIMER noch einmal, um diesen Modus zu verlassen.



Hinweis!

Nach dem Austauschen der Batterien oder einem Stromausfall muss die Uhrzeit neu eingestellt werden.

7.10 Zum Öffnen/Schließen des Geräts

7.10.1 Zum Öffnen des Geräts

- Drücken Sie leicht auf beiden Seiten des Lufteintrittsgitters unten und ziehen Sie es auf diese Seite, bis Sie einen Widerstand fühlen.

7.10.2 Zum Schließen des Geräts

- Drücken Sie die Lufteintrittsgitter nach unten und drücken Sie dann auf beiden Seiten der Lufteintrittsgitter.

7.10.3 Notfallbedientaste

- Diese Taste kann als Notfallmaßnahme verwendet werden, um das Gerät ein-/auszuschalten, falls die Fernbedienung nicht verfügbar ist.



Abb. 7.8 Notfallbedien-/Betriebsprüfungstaste.

Legende

- 1 Notfallbedientaste

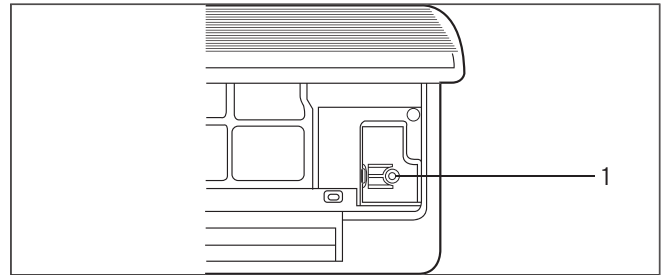

Achtung!

Öffnen Sie das Gitter nicht mehr als in einen Winkel von 60°.

Behandeln Sie das Gerät nicht mit zu viel Kraft.

8 Hinweise zum Energiesparen

8 Hinweise zum Energiesparen

8.1 Geeignete Umgebungstemperatur

Stellen Sie die Umgebungstemperatur so ein, dass das körperliche Wohlbefinden nicht beeinträchtigt wird, der Komfort gewährleistet ist und keine örtlichen Vorschriften verletzt werden. Jedes Grad über diesem Wert erhöht den Energieverbrauch erheblich. Weiterhin muss die Temperatur den spezifischen Gegebenheiten der Räumlichkeit angepasst werden: so ist beispielsweise die Temperatur in leeren oder Schlafzimmern nicht die gleiche, wie im Hauptaufenthaltsraum.

8.2 Vermeiden von Wärme- oder Kältequellen

Falls Wärmequellen (im Kühlmodus) oder Kältequellen (im Heizmodus) vorhanden sein sollten, die vermieden werden könnten, entfernen Sie diese bitte (z.B. ein Fenster oder eine Tür, die nicht ganz geschlossen sind). Auf diese Weise verbraucht das Gerät weniger Energie.

8.3 Betrieb im Heizmodus (Wärmepumpe)

Beim Betrieb im Heizmodus funktioniert Ihr Gerät als Wärmepumpe, d.h., es nimmt Wärme von außen auf (über das Außengerät) und gibt sie innen (über das Innengerät) innerhalb von ziemlich kurzer Zeit ab. Nichtsdestotrotz verbraucht eine herkömmliche Heizung zur Produktion von Wärme Energie. Aus diesem Grund ist das Beheizen eines Raumes mit einer Wärmepumpe günstiger als mit einer herkömmlichen Heizung (Heizkörper, Heizlüfter, Ölheizungen usw.).

8.4 Umgebungstemperatur bei Abwesenheit

Im Heizmodus kann Energie gespart werden, indem die Umgebungstemperatur etwa 5 °C unter der normalen Temperatur gehalten wird. Eine Verringerung, die diese 5 °C überschreitet, führt nicht zu mehr Energieeinsparungen, da eine höhere Heizleistung für aufeinander folgende Zeiträume unter normalen Betriebsbedingungen erforderlich ist. Es lohnt sich nur bei längeren Abwesenheiten z.B. während eines Urlaubs, die Temperatur zu reduzieren. Im Winter muss das Gerät gegen Einfrieren geschützt werden.

8.5 Gleichmäßiges Heizen

In einem Haus wird oftmals nur ein Raum beheizt. Es werden jedoch nicht nur die begrenzenden Flächen dieses Raums (Wände, Türen, Fenster, Decke und Boden) geheizt, sondern es kommt auch zu einer unkontrollierten Beheizung der angrenzenden Räume: so geht, ohne es zu wollen, thermische Energie verloren. Es ist deshalb nicht möglich, den Raum angemessen zu beheizen, und es ist ein unangenehmes Gefühl von Kälte zu spüren (dasselbe geschieht, wenn Türen offen gelassen werden, die beheizte Bereiche nur in beschränktem Maße von unbeheizten Bereichen trennen).

Dies bedeutet keine Einsparung: Die Heizung ist eingeschaltet, und die Umgebungstemperatur ist trotzdem nicht angenehm. Mehr Komfort und ein sinnvollerer Betriebsmodus werden erzielt, wenn alle Räume in einem Haus gleichmäßig beheizt werden, und zwar unter Berücksichtigung der Verwendung eines jeden Raums (die Temperatur in leeren Räumen und Schlafzimmern muss nicht unbedingt dieselbe sein wie im Hauptaufenthaltsraum).

8.6 Verbrauchsverringering während der Nacht (SLEEP-Funktion)

Ihr Gerät verfügt über eine SLEEP-Funktion, mit der die Temperatur während der Nacht automatisch gemäß der eingegebenen Parameter reguliert wird (im Heizmodus sinkt die Temperatur leicht ab; im Kühlmodus dagegen steigt sie leicht an). Dies führt neben einem erhöhten Komfort zu Energieeinsparungen. Für weitere Hinweise bezüglich der SLEEP-Funktion, siehe Abschnitt 7.7.1).

8.7 Verbrauchsverringering mit programmierter Betriebszeit (TIMER-Funktion)

Anhand der Verwendung der TIMER-Funktion können Sie die Startzeit für den Betrieb Ihres Geräts einstellen. Es ist also möglich, den Betrieb Ihres Geräts so zu programmieren, dass es nur in Betrieb ist, wenn dies erforderlich ist, um somit einen wirtschaftlichen Betrieb zu erreichen.

8.8 Bestimmungsgemäße Wartung des Gerätes

Ein Gerät in perfektem Zustand funktioniert effizient und nutzt die verbrauchte Energie optimal. Vergewissern Sie sich, dass Ihr Gerät richtig gewartet wird (für weitere Details hierzu lesen Sie bitte das Kapitel 10). Achten Sie besonders auf saubere Filter und darauf, die Luftein- und -austritte des Innen- und des Außengerätes nicht zu verdecken.

9 Fehlersuche

Im Folgenden zeigen wir eine Reihe von Problemen und deren mögliche Ursache, sowie entsprechende Möglichkeiten zur Behebung, siehe Tabelle 9.1. Falls das Problem nicht anhand dieser Lösungen behoben werden kann, wenden Sie sich an Ihren gewohnten Installateur oder rufen Sie den nächstgelegenen SAT Vaillant-Kundendienst an.

STÖRUNG	MÖGLICHE URSACHEN	BEHEBUNG
Das System funktioniert überhaupt nicht (Das Gebläse springt nicht an)	Der Auswahlschalter steht auf "O" (aus).	Stellen Sie den Auswahlschalter auf "I" (ein)
	Das Gerät ist nicht angeschlossen	Schließen Sie das Gerät an die Stromversorgung an
	Elektrische Versorgung unterbrochen	Stellen Sie die Stromversorgung wieder her
	Der Thermostat ist im Kühlmodus zu hoch eingestellt oder aber im Heizmodus zu niedrig	Stellen Sie die Temperatur richtig ein
	Die Betriebszeit ist nicht auf ON (EIN) eingestellt	Stellen Sie die Zeit auf der Fernbedienung ein
	Die Batterien für die Fernbedienung sind leer	Wechseln Sie die Batterien aus
	Die Sicherung ist durchgebrannt	Wenden Sie sich an den Kundendienst
	Unterbrechung durch Differentialschalter oder Sicherung	Wenden Sie sich an den Kundendienst
Unzureichende Kühl- oder Heizwirkung	Sehr niedriger Leitungsdruck	Wenden Sie sich an Ihren Elektriker
	Geöffnete Türen und/oder Fenster	Schließen Sie die Türen und/oder Fenster
	Es befindet sich eine Wärmequelle (z.B. viele Personen) im Raum	Entfernen Sie, wenn möglich, die Wärmequelle
	Der Thermostat ist im Kühlmodus zu hoch eingestellt oder aber im Heizmodus zu niedrig	Stellen Sie die Temperatur passend ein
	Vorhandensein eines Hindernisses vor dem Lufteintritt/-austritt am Innen- oder Außengerät	Entfernen Sie das Hindernis, um die korrekte Luftzirkulation zu gewährleisten
	Die Umgebungstemperatur hat noch nicht das gewünschte Niveau erreicht	Warten Sie einige Sekunden
Netzstecker oder Kabel übermäßig heiß	Verschmutzter oder verstopfter Luftfilter	Reinigen Sie den Luftfilter
		Wenden Sie sich an den Kundendienst
Mangelhafte Isolierung des Netzsteckers oder des Kabels		Wenden Sie sich an den Kundendienst
Das eingeschaltete Gerät verursacht Interferenzen mit Radio, Fernseher oder anderen Anwendungen		Wenden Sie sich an den Kundendienst
Abnormale Geräusche des Geräts	Während des Betriebs können knackende Geräusche aufgrund der Kühlmittelzirkulation im Innern des Geräts auftreten	
	Knackende Geräusche können aufgrund der Wärmeausdehnung oder -kontraktion von Kunststoff auftreten, wenn das Gerät gestoppt wird	
		Wenden Sie sich an den Kundendienst
Das Gerät gibt Gerüche ab	Die kann gelegentlich aufgrund von am Gerät haftendem Tabak- oder Kosmetikgeruch auftreten	
Das Gerät kann unmittelbar nach dem Ausschalten nicht neu gestartet werden	Der Kompressorschutz wurde für drei Minuten aktiviert	Warten Sie drei Minuten lang, bevor Sie das Gerät neu starten
Abnormaler Betrieb des Geräts		Ziehen Sie den Netzstecker und warten Sie drei Minuten, bevor Sie ihn wieder anschließen. Starten Sie das Gerät neu.
		Wenden Sie sich an den Kundendienst

9 Fehlersuche

Zu starke oder nicht vorhandene Kühl- bzw. Heizwirkung	Der Betriebsmodus (COOL/HEAT) wurde nicht ausgewählt	Überprüfen Sie die Auswahl des Betriebsmodus
	Die Lufteintritte, bzw. -austritte des Innen- oder Außengerätes sind verstopft	Entfernen Sie das Hindernis, das die Verstopfung verursacht hat
	Kein Luftstrom im DRY-Modus (Entfeuchtung)	Im DRY-Modus (Entfeuchtung) stoppt der Luftstrom manchmal, um das Verdampfen der Entfeuchtungsflüssigkeit zu vermeiden und Energie zu sparen.
	Während des Betriebs im COOL-Modus (Kühlung) steigt Nebel aus dem Gerät	Dies kann manchmal vorkommen, wenn die Temperatur und der Feuchtigkeitspegel im Raum sehr hoch sind. Er verschwindet, wenn die Temperatur und der Feuchtigkeitspegel gesenkt werden.
	Kein Luftstrom im HEAT-Modus.	Im HEAT-Modus strömt die Luft so lange nicht, bis sie heiß genug ist. So wird austretende Kaltluft vermieden Aus dem gleichen Grund ist die Geschwindigkeit des Luftstroms nicht variabel
	Die Luft bläst nicht während 6 bis 12 Minuten im Heizmodus.	Wenn die Außentemperatur niedrig und der Feuchtigkeitspegel hoch ist, startet das Gerät automatisch einen Entfrostsprozess. Bitte warten Sie, bis der Vorgang beendet ist.
Das LC-Display der Fernbedienung ist undeutlich oder aber es sind alle Anzeigen auf einmal zu sehen	Die Batterien für die Fernbedienung sind leer	Wechseln Sie die Batterien aus
Die Fernbedienung funktioniert während des Betriebs des Geräts nicht korrekt	Die Signale der Fernbedienung werden nicht empfangen	Die Fernbedienung ist direktem Sonnenlicht oder starker Beleuchtung ausgesetzt. Entfernen Sie die Lichtquelle.
		Wenden Sie sich an den Kundendienst

Tabelle 9.1 Fehlersuche

10 Wartung



Gefahr!
Stromschlaggefahr.
 Schalten Sie vor Wartungsarbeiten sowohl das Gerät als auch den magnetothermischen Schalter ab. So reduzieren Sie das Verletzungsrisiko.



Gefahr!
Stromschlaggefahr.
 Reinigen Sie das Gerät nicht mit Wasser.



Achtung!
 Ausfall- oder Störungsgefahr.
 Verwenden Sie zur Reinigung des Gerätes weder Benzin noch Lösungs- oder Glanzmittel.

10.1 Reinigung des Innengerätes

- Wischen Sie den äußeren Teil des Geräts mit einem weichen trockenen Tuch ab.
- Entfernen Sie gelegentlich den Staub von der Eintrittsoberfläche.

10.2 Reinigung der Luftfilter

Der Luftfilter eliminiert den Staub, den das Innengerät aus dem Raum absorbiert.

Ist der Filter verstopft, so sinkt die Leistungsfähigkeit des Gerätes, der Kompressor wird beschädigt und die Batterie des Innengerätes kann einfrieren.

Reinigen Sie den Luftfilter regelmäßig, um dies zu vermeiden. Gehen Sie hierzu wie folgt vor:

- Entfernen Sie die Luftfilter.
- Entfernen Sie den Staub oder Schmutz in den Filtern mit einem Staubsauger oder reinigen Sie sie mit lauwarmem Wasser (ungefähr 30° C).
- Nach der Reinigung müssen die Filter vollständig trocknen, bevor Sie sie wieder in das Gerät einsetzen.



Achtung!
 Verwenden Sie zum Reinigen der Filter kein heißes Wasser.



Achtung!
 Lassen Sie die Filter nicht in der Nähe von Feuer trocknen.



Achtung!
 Verwenden Sie beim Entfernen oder Installieren der Filter im Gerät nicht zu viel Kraft.



Achtung!
 Ausfall- oder Störungsgefahr.
 Bringen Sie keine Duft- oder Gerucheliminierungssysteme usw. im Filter oder in der Innenumluft an.
 Dies kann die Verdampferbatterie beschädigen und verschmutzen. Sollte es nötig werden, installieren Sie diese Systeme am Ausgang des Gerätes, damit sie nur bei eingeschaltetem Gebläse laufen.

10.3 Reinigung des Außengerätes

- Wischen Sie den äußeren Teil des Geräts mit einem weichen trockenen Tuch ab.
- Entfernen Sie gelegentlich den Staub von der Eintrittsoberfläche.
- Reinigen Sie regelmäßig die Batterie des Kondensators mit einer weichen Bürste, wenn das Gerät in sehr staubigen Umgebungen zum Einsatz kommt.
- Überprüfen Sie gelegentlich den Sockel des Außengehäuses.



Gefahr von Verletzungen und Personenschäden!
 Ein beschädigter Sockel kann zum Herunterfallen des Geräts führen und Personen- oder Materialschäden verursachen.



Gefahr von Verletzungen und Personenschäden!
 Bitte demontieren Sie nicht die Austrittsabdeckung des Außengerätes. Das Freilegen des Gebläses kann sehr gefährlich sein.



Hinweis!
 Wir empfehlen Ihnen, sich an einen zuverlässigen Fachmann für Klimaanlage oder an den offiziellen Vaillant-Kundendienst zu wenden, um einen Servicevertrag für vorbeugende Wartung abzuschließen. Dies hilft, das Leben Ihres Geräts zu verlängern und seine Leistung zu verbessern.

11 Lagerung während eines längeren Zeitraums der Nichtbenutzung

12 Entsorgung des Produktes

11 Lagerung während eines längeren Zeitraums der Nichtbenutzung

Wenn abzusehen ist, dass Sie das Gerät längere Zeit nicht benutzen, gehen Sie folgendermaßen vor:

- Setzen Sie das Gebläse während eines halben Tages bei einer Temperatur von 30 °C in Betrieb, um das Gerät im Innern zu trocknen.
- Stoppen Sie das Gerät und unterbrechen Sie den Netzschalter.
- Reinigen Sie die Luftfilter.
- Entfernen Sie die Batterien aus der Fernbedienung.

Vor der erneuten Inbetriebnahme:

- Setzen Sie die Batterien in die Fernbedienung ein.
- Überprüfen Sie, dass die Luftfilter nicht verstopft sind.
- Stellen Sie sicher, dass die Lufteintritte und -austritte nicht blockiert werden.
- Überprüfen Sie, dass der Montagesockel in perfektem Zustand ist und keine Rost- oder Korrosionsspuren aufweist.
- Überprüfen Sie, dass das Gerät korrekt geerdet ist.
- Überprüfen Sie, dass der Netzschalter angeschlossen ist.

Hinweis!

Das Klimagerät verbraucht ungefähr 5W Strom, nachdem das Gerät ausgeschaltet ist. Zwecks Energieeinsparungen und Sicherheit ist es ratsam, den Stecker zu ziehen, wenn das Gerät für eine gewisse Zeit nicht in Betrieb ist.

 **Gefahr von Verletzungen und Personenschäden!** Für den Fall, dass das Gerät abgebaut und an einem anderen Ort installiert wird, vergewissern Sie sich, dass es von qualifiziertem Personal installiert wird (siehe Handbuch für den Installateur). Andernfalls kann es zu Wasser- oder Kühlmittelaustritten, Kurzschlüssen oder sogar zu Bränden kommen.

12 Entsorgung des Produktes



Gefahr von Verletzungen und Personenschäden! Ergreifen Sie bei der Entsorgung des Gerätes die entsprechenden Maßnahmen. Befolgen Sie hierfür die im Installationshandbuch beschriebenen Schritte rückwärts und verwenden Sie adäquates Werkzeug, sowie Schutzvorrichtungen. Stellen Sie sicher, dass das Gerät von qualifiziertem und technisch kompetentem Personal auseinandergenommen wird.



Achtung! Gefahr der Umweltverschmutzung bei der Entsorgung des Gerätes. Befolgen Sie, um dies zu vermeiden, die Hinweise in diesem Abschnitt.



Abb. 12.1 Recycling-Symbol.

Ihr Produkt ist mit dem Recycling-Symbol gekennzeichnet (siehe Abbildung 12.1). Dies bedeutet, dass Sie bei der Entsorgung Folgendes beachten müssen:

- Werfen Sie das Gerät nicht in den Hausmüll.
- Beachten Sie bei der Entsorgung der Gerätes die geltenden örtlichen und nationalen Bestimmungen, um eine korrekte und umweltfreundliche Entsorgung zu gewährleisten.
- Übergeben Sie das Gerät einem Abfallentsorgungsunternehmen, das von den lokalen Behörden für den Abtransport in eine geeignete Aufbereitungsanlage autorisiert ist.
- Wird das Produkt durch ein neues Gerät mit dem gleichen Zweck ersetzt, so können Sie das Produkt vom Händler des neuen Gerätes entsorgen lassen.
- Setzen Sie sich für weitere Informationen mit den örtlichen Behörden in Verbindung.

Vaillant behält sich das Recht vor, ohne vorherige Ankündigung Änderungen vorzunehmen.
Vaillant reserves the right to add modifications without prior notice.
Vaillant se reserva el derecho de introducir modificaciones sin previo aviso.
Vaillant pridržava pravo na izmjene bez najave.
Vaillant si riserva il diritto di apportare modifiche senza preavviso.
Vaillant behoudt zich het recht voor om veranderingen aan te brengen zonder voorafgaande kennisgeving.
Vaillant önceden uyarı yapmaksızın değişiklik yapma hakkını saklı tutmaktadır.

Vaillant GmbH

Berghauser Str. 40 ■ Remscheid ■ Telefon 0 21 91/18-0
Telefax 0 21 931/18-28 10 ■ www.vaillant.de ■ info@vaillant.de

Vaillant S.L.

C/La Granja,26 ■ Pol. Industrial ■ Apartado 1.143 ■ 28108 Alcobendas (Madrid)
Teléfono 902 11 68 19 ■ Fax 916 61 51 97 ■ www.vaillant.de

Vaillant GmbH - Predstavništvo u RH

Ul. Planinska 11 ■ 10000 Zagreb ■ Hrvatska ■ Tel.: 01/61 88 670 - 61 88 671
Telefax 0 21 931/18-28 10 ■ www.vaillant.de ■ info@vaillant.de

Vaillant S.p.A.

20159 Milano ■ Via Benigno Crespi 70 ■ Telefono 02/69 21 71
Telefax 02/69 71 22 00 ■ www.vaillant.it ■ info.italia@vaillant.de

Vaillant BV

Paasheuelweg 42 ■ 1105 BJ Amsterdam ■
Telefoon (020) 565 92 00 ■ Telefax (020) 696 93 66 ■ www.vaillant.nl

Vaillant Ltd

Vaillant House ■ Medway City Estate ■ Trident Close ■ Rochester ■ Kent ME2 4EZ
Telephone 0164 292300 ■ Fax 0164 290166 ■ www.vaillant.co.uk ■ info@vaillant.co.uk

Vaillant ısı Sanayi ve Ticaret Ltd. Şti.

Müşteri Hizmetleri: 444 2 888 ■ Bahçelievler Mah. Bosna Bulvarı ■ No: 146 Çengelköy-Üsküdar / İstanbul
Tel: (0216) 558 80 00 ■ Fax: (0216) 462 34 24 ■ www.vaillant.com.tr ■ e-Posta: vaillant@vaillant.com.tr