

- de** Betriebsanleitung
- zh** 使用说明
- fi** Käyttöohjeet
- sv** Bruksanvisning
- fr** Notice d'emploi
- it** Istruzioni per l'uso
- pl** Instrukcja obsługi
- pt** Manual de instruções
- sk** Návod na obsluhu
- en** Operating instructions
- en** Country specifics



## recoVAIR

VAR 60/1 D

VAR 60/1 DW

**Publisher/manufacture**

**Vaillant GmbH**

Berghauser Str. 40 | D-42859 Remscheid  
Tel. +49 21 91 18-0 | Fax +49 21 91 18-2810  
info@vaillant.de | www.vaillant.de

 **Vaillant**

de	Betriebsanleitung .....	1
zh	使用说明.....	10
fi	Käyttöohjeet .....	17
sv	Bruksanvisning .....	24
fr	Notice d'emploi .....	31
it	Istruzioni per l'uso .....	39
pl	Instrukcja obsługi .....	47
pt	Manual de instruções .....	55
sk	Návod na obsluhu .....	64
en	Operating instructions .....	71
en	Country specifics.....	78

# Betriebsanleitung

## Inhalt

<b>1</b>	<b>Sicherheit .....</b>	<b>2</b>
1.1	Handlungsbezogene Warnhinweise .....	2
1.2	Bestimmungsgemäße Verwendung.....	2
1.3	Allgemeine Sicherheitshinweise ....	3
<b>2</b>	<b>Hinweise zur Dokumentation.....</b>	<b>5</b>
2.1	Mitgeltende Unterlagen beachten .....	5
2.2	Unterlagen aufbewahren .....	5
2.3	Gültigkeit der Anleitung.....	5
<b>3</b>	<b>Produktbeschreibung.....</b>	<b>5</b>
3.1	Aufbau .....	5
3.2	Angaben auf dem Typenschild .....	5
3.3	CE-Kennzeichnung.....	6
<b>4</b>	<b>Betrieb .....</b>	<b>6</b>
4.1	Produkt einschalten .....	6
<b>5</b>	<b>Störungsbehebung.....</b>	<b>6</b>
<b>6</b>	<b>Pflege und Wartung.....</b>	<b>6</b>
6.1	Produkt warten.....	7
6.2	Lüftereinheit, Windschutz und Frontblende reinigen.....	7
6.3	Filter und Regenerator reinigen .....	8
<b>7</b>	<b>Außerbetriebnahme.....</b>	<b>8</b>
7.1	Produkt vorübergehend außer Betrieb nehmen .....	8
7.2	Produkt endgültig außer Betrieb nehmen.....	8
<b>8</b>	<b>Recycling und Entsorgung .....</b>	<b>8</b>
<b>9</b>	<b>Garantie und Kundendienst.....</b>	<b>9</b>
9.1	Garantie .....	9
9.2	Kundendienst.....	9

# 1 Sicherheit

## 1 Sicherheit

### 1.1 Handlungsbezogene Warnhinweise

#### Klassifizierung der handlungsbezogenen Warnhinweise

Die handlungsbezogenen Warnhinweise sind wie folgt mit Warnzeichen und Signalwörtern hinsichtlich der Schwere der möglichen Gefahr abgestuft:

#### Warnzeichen und Signalwörter



##### **Gefahr!**

Unmittelbare Lebensgefahr oder Gefahr schwerer Personenschäden



##### **Gefahr!**

Lebensgefahr durch Stromschlag



##### **Warnung!**

Gefahr leichter Personenschäden



##### **Vorsicht!**

Risiko von Sachschäden oder Schäden für die Umwelt

### 1.2 Bestimmungsgemäße Verwendung

Bei unsachgemäßer oder nicht bestimmungsgemäßer Verwendung können Gefahren für Leib und Leben des Benutzers oder Dritter bzw. Beeinträchtigungen des Produkts und anderer Sachwerte entstehen.

Das Produkt ist ausschließlich für die Be- und Entlüftung von Wohnräumen bestimmt. Das Produkt darf gleichzeitig nur zusammen mit raumluftunabhängigen Feuerstätten betrieben werden. Das Produkt darf nur mit eingesetzten Filtern betrieben werden.

Das Produkt ist nicht für die Be- und Entlüftung von Küche, Bad, WC oder Schwimmbadanlagen geeignet. Aufgrund der hohen Staubbelastung ist der Betrieb des Produkts während einer Bauphase nicht zulässig.

Die bestimmungsgemäße Verwendung beinhaltet:

- das Beachten der beiliegenden Betriebsanleitungen des Produkts sowie aller weiteren Komponenten der Anlage
- die Einhaltung aller in den Anleitungen aufgeführten Inspektions- und Wartungsbedingungen.

Dieses Produkt kann von Kindern ab 8 Jahren und darüber sowie von Personen mit verringerten physischen, sensorischen oder mentalen Fähigkeiten oder Mangel an Erfahrung und Wissen benutzt werden, wenn sie beaufsichtigt oder bezüglich des sicheren Gebrauchs des Produktes unterwiesen wurden und die daraus resultierenden Gefahren verstehen. Kinder dürfen nicht mit dem Produkt spielen. Reinigung und Benutzer-Wartung dürfen nicht von Kindern ohne Beaufsichtigung durchgeführt werden.

Eine andere Verwendung als die in der vorliegenden Anleitung beschriebene oder eine Verwendung, die über die hier beschriebene hinausgeht, gilt als nicht bestimmungsgemäß. Nicht bestimmungsgemäß ist auch jede unmittelbare kommerzielle und industrielle Verwendung.

### **Achtung!**

Jede missbräuchliche Verwendung ist untersagt.

## **1.3 Allgemeine Sicherheitshinweise**

### **1.3.1 Gefahr durch Fehlbedienung**

Durch Fehlbedienung können Sie sich selbst und andere gefährden und Sachschäden verursachen.

- ▶ Lesen Sie die vorliegende Anleitung und alle mitgeltenden Unterlagen sorgfältig durch, insb. das Kapitel "Sicherheit" und die Warnhinweise.
- ▶ Führen Sie nur diejenigen Tätigkeiten durch, zu denen die vorliegende Betriebsanleitung anleitet.

### **1.3.2 Lebensgefahr durch Stromschlag**

Wenn Sie spannungsführende Komponenten berühren, dann besteht Lebensgefahr durch Stromschlag.

Bevor Sie am Produkt arbeiten:

- ▶ Schalten Sie das Produkt spannungsfrei, indem Sie alle Stromversorgungen allpolig abschalten (elektrische Trennvorrichtung mit mindestens 3 mm Kontaktöffnung, z. B. Sicherung oder Leitungsschutzschalter).
- ▶ Sichern Sie gegen Wiedereinschalten.

# 1 Sicherheit

- ▶ Prüfen Sie auf Spannungsfreiheit.

## 2 Hinweise zur Dokumentation

### 2.1 Mitgeltende Unterlagen beachten

- ▶ Beachten Sie unbedingt alle Betriebsanleitungen, die Komponenten der Anlage beiliegen.
- ▶ Beachten Sie die landespezifischen Hinweise im Anhang Country Specifics.

### 2.2 Unterlagen aufbewahren

- ▶ Bewahren Sie diese Anleitung sowie alle mitgeltenden Unterlagen zur weiteren Verwendung auf.

### 2.3 Gültigkeit der Anleitung

Diese Anleitung gilt ausschließlich für:

#### Produkt - Artikelnummer

<b>VAR 60/1 D</b>	0010020773
<b>VAR 60/1 DW</b>	0010020774

## 3 Produktbeschreibung

Das Produkt ist ein dezentrales Wohnungslüftungsgerät für Wohnräume. Das Wohnungslüftungsgerät kann als einzelnes Wohnungslüftungsgerät oder in einem System mit bis zu 16 Wohnungslüftungsgeräten installiert werden.

Für eine balancierte Lüftung müssen mindestens zwei Wohnungslüftungsgeräte bzw. eine gerade Anzahl von Wohnungslüftungsgeräten installiert werden.

Das Lüftungssystem funktioniert nach dem MASTER-SLAVE-Prinzip.

Das Wohnungslüftungsgerät VAR 60/1 D ist mit folgenden Produkten kompatibel:

- Regler VAZ CPC
- Fernbediengerät VAZ RC

Das Wohnungslüftungsgerät VAR 60/1 DW ist mit folgenden Produkten kompatibel:

- Regler VAZ CPCW
- Fernbediengerät VAZ RCW



#### Hinweis

Um das Wohnungslüftungsgerät VAR 60/1 DW in Betrieb zu nehmen ist das Fernbediengerät erforderlich.

### 3.1 Aufbau

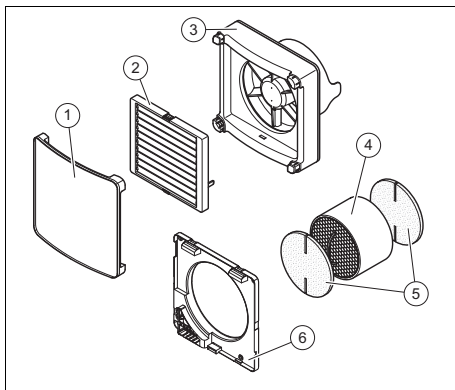

- |                         |                          |
|-------------------------|--------------------------|
| 1 Frontblende           | 4 Regenerator            |
| 2 Windschutz            | 5 Filter                 |
| 3 Lüftereinheit mit LED | 6 Wandbefestigungsrahmen |

### 3.2 Angaben auf dem Typenschild

Angaben auf dem Typenschild	Bedeutung
	Installations- und Wartungsanleitung lesen!
	Schutzklasse II
VAR 60/1 D VAR 60/1 DW	Typenbezeichnung
VAR	Wohnungslüftungsgerät mit Wärmerückgewinnung
60	max. Luftvolumenstrom in m <sup>3</sup> /h
/1	Gerätegeneration
D	dezentral
W	kabellos

# 4 Betrieb

Angaben auf dem Typenschild	Bedeutung
$P_{\max}$	Bemessungsaufnahme
$V_{\max}$	max. Luftvolumenstrom
Serialnummer	7. bis 16. Ziffer bilden die Artikelnummer

## 3.3 CE-Kennzeichnung



Mit der CE-Kennzeichnung wird dokumentiert, dass die Produkte gemäß dem Typenschild die grundlegenden Anforderungen der einschlägigen Richtlinien erfüllen.

Die Konformitätserklärung kann beim Hersteller eingesehen werden.

# 4 Betrieb

## 4.1 Produkt einschalten

**Gültigkeit:** VAR 60/1 D

- ▶ Schalten Sie alle Wohnungslüftungsgeräte im Lüftungssystem am Ein-/Ausschalter ein.
- ▶ Stellen Sie mit dem Regler VAZ CPC oder dem Fernbediengerät VAZ RC eine Betriebsart und die Funktionen ein.
  - Siehe Betriebsanleitung des Reglers oder des Fernbediengeräts.

**Gültigkeit:** VAR 60/1 DW

- ▶ Schalten Sie alle Wohnungslüftungsgeräte im Lüftungssystem am Ein-/Ausschalter ein.
- ▶ Stellen Sie mit dem Regler VAZ CPCW oder dem Fernbediengerät VAZ RCW eine Betriebsart und die Funktionen ein.

- Siehe Betriebsanleitung des Reglers oder des Fernbediengeräts.

# 5 Störungsbehebung

**Bedingungen:** Wohnungslüftungsgeräte funktionieren nicht

- ▶ Schalten Sie das Produkt aus.
- ▶ Überprüfen Sie, ob die Lüfereinheit korrekt auf dem Wandbefestigungsrahmen montiert ist.
- ▶ Überprüfen Sie, ob der Kontakt der Steckverbindung korrekt hergestellt ist.

**Bedingungen:** Starker Wind, Entlüftung nicht möglich

- ▶ Schalten Sie das Produkt in den eco-Modus.

# 6 Pflege und Wartung



## Gefahr!

### Lebensgefahr durch Stromschlag

- ▶ Schalten Sie das Produkt über den Ein-/Ausschalter aus.
- ▶ Schalten Sie das Produkt spannungsfrei, indem Sie alle Stromversorgungen allpolig abschalten (z.B. Sicherung oder Leitungsschutzschalter).



## 6.1 Produkt warten

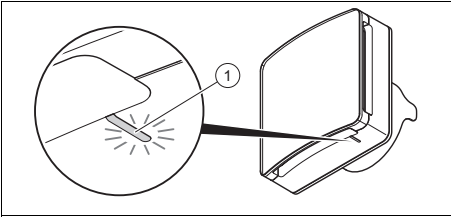

Das Produkt muss ca. alle 3 Monate (ca. 2000 Betriebsstunden) gewartet werden.

Wenn die LED (1) am Produkt rot leuchtet, dann ist eine Wartung erforderlich.

Wenn ein Regler VAZ CPC oder VAZ CPCW installiert ist, dann signalisiert die mittlere LED am Regler, dass eine Wartung erforderlich ist.

## 6.2 Lüftereinheit, Windschutz und Frontblende reinigen



### Vorsicht!

### Beschädigung des Regenerators!

Beim Reinigen kann der Regenerator herunterfallen.

- ▶ Reinigen Sie den Regenerator vorsichtig.

1. Schalten Sie das Produkt aus.
2. Schalten Sie das Produkt spannungsfrei.

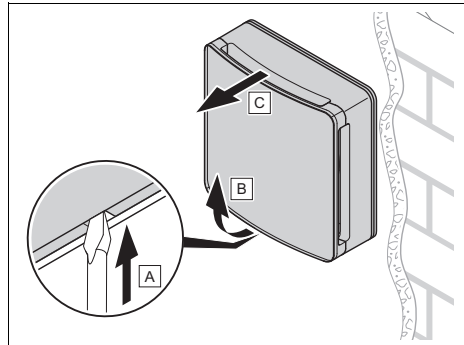

3. Demontieren Sie die Lüftereinheit mit Windschutz und Frontblende.

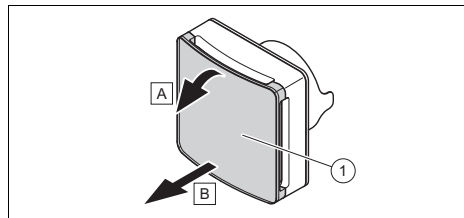

4. Demontieren Sie die Frontblende.

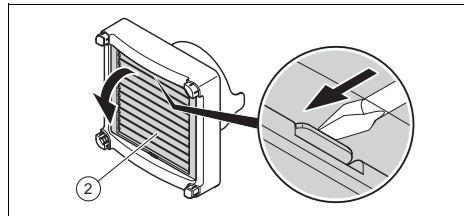

5. Demontieren Sie den Windschutz.
6. Reinigen Sie die Lüftereinheit, den Windschutz und die Frontblende mit einem trockenem Tuch.
7. Montieren Sie die Lüftereinheit mit dem Windschutz und der Frontblende wieder an den Wandbefestigungsrahmen von dem Sie sie zuvor demontiert haben.

# 7 Außerbetriebnahme

## 6.3 Filter und Regenerator reinigen

**Bedingungen:** LED am Produkt leuchtet rot

ODER: Filter defekt oder eingerissen

- ▶ Schalten Sie das Produkt aus.
- ▶ Demontieren Sie die Lüfteinheit mit Windschutz und Frontblende.
- ▶ Ziehen Sie den Regenerator, an dem die Filter montiert sind, aus dem Rohr.
- ▶ Ziehen Sie die Filter von dem Regenerator ab.
- ▶ Saugen Sie die Filter mit einem Staubsauger auf niedriger Stufe vorsichtig ab.
- ▶ Spülen Sie die Filter mit Wasser ab.
- ▶ Saugen Sie den Regenerator mit einem Staubsauger auf niedriger Stufe vorsichtig ab.
- ▶ Spülen Sie den Regenerator mit Wasser ab.

**Bedingungen:** Filter und Regenerator trocken

- ▶ Befestigen Sie die Filter wieder am Regenerator.
- ▶ Stellen Sie sicher, dass das Zugkabel fest sitzt und unversehrt ist.
- ▶ Stecken Sie den Regenerator wieder bis etwa zur Wandmitte in das Rohr.
  - Der Regenerator und das Zugkabel dürfen das Lüfterlaufrad nicht berühren.
- ▶ Montieren Sie die Lüfteinheit mit dem Windschutz und der Frontblende wieder an den Wandbefestigungsrahmen von dem Sie sie zuvor demontiert haben.
- ▶ Setzen Sie die LED zurück.
  - Siehe Betriebsanleitung des Reglers oder des Fernbediengeräts.

## 7 Außerbetriebnahme

### 7.1 Produkt vorübergehend außer Betrieb nehmen

1. Schalten Sie das Produkt über den Ein-/Ausschalter aus.
2. Schalten Sie das Produkt spannungsfrei, indem Sie alle Stromversorgungen allpolig abschalten (z. B. Sicherung oder Leitungsschutzschalter).

### 7.2 Produkt endgültig außer Betrieb nehmen

- ▶ Lassen Sie das Produkt endgültig von einem Fachhandwerker außer Betrieb nehmen.

## 8 Recycling und Entsorgung

### Verpackung entsorgen

- ▶ Überlassen Sie die Entsorgung der Verpackung dem Fachhandwerker, der das Produkt installiert hat.

### Produkt und Zubehöre entsorgen

- ▶ Entsorgen Sie weder das Produkt noch die Zubehöre (außer Filter) mit dem Hausmüll.
- ▶ Stellen Sie sicher, dass das Produkt und alle Zubehöre ordnungsgemäß entsorgt werden.
- ▶ Entsorgen Sie verbrauchte Filter mit dem Hausmüll.
- ▶ Beachten Sie alle relevanten Vorschriften.

## **9 Garantie und Kundendienst**

### **9.1 Garantie**

Informationen zur Herstellergarantie erfragen Sie bitte unter der Kontaktadresse im Anhang Country Specifics.

### **9.2 Kundendienst**

Die Kontaktdaten unseres Kundendiensts finden Sie im Anhang Country Specifics oder auf unserer Website.

# 内容

## 使用说明

### 内容

<b>1</b>	<b>安全性</b> .....	<b>11</b>
1.1	有关操作的警告提示 .....	11
1.2	符合规定的用途 .....	11
1.3	一般安全提示 .....	11
<b>2</b>	<b>文档说明</b> .....	<b>13</b>
2.1	注意参考资料 .....	13
2.2	保管资料 .....	13
2.3	本说明的适用范围 .....	13
<b>3</b>	<b>产品描述</b> .....	<b>13</b>
3.1	结构 .....	13
3.2	型号铭牌上的说明 .....	13
3.3	CE 标识 .....	14
<b>4</b>	<b>运行</b> .....	<b>14</b>
4.1	接通产品 .....	14
<b>5</b>	<b>故障排除</b> .....	<b>14</b>
<b>6</b>	<b>维护和保养</b> .....	<b>14</b>
6.1	保养产品 .....	14
6.2	清洁风机单元、防风装置和 前挡板 .....	14
6.3	清洁过滤器和蓄热器 .....	15
<b>7</b>	<b>停止运行</b> .....	<b>15</b>
7.1	使本产品暂时停止运行 .....	15
7.2	使产品最终停止运行 .....	15
<b>8</b>	<b>回收和废弃处理</b> .....	<b>15</b>
<b>9</b>	<b>保修和客户服务</b> .....	<b>16</b>
9.1	保修 .....	16
9.2	客户服务 .....	16

## 1 安全性

### 1.1 有关操作的警告提示

#### 与操作相关的警告提示的分级

根据潜在危险的严重性，与操作相关的警告提示通过如下警告符号和提示语分级：

#### 警告符号和提示语



**危险！**

直接生命危险或人员重伤危险



**危险！**

致命电击危险



**警告！**

人员轻伤危险



**注意！**

财产损失或环境危害风险

### 1.2 符合规定的用途

如果使用不当或不符合规定用途时仍可能给用户或其它人带来人身和生命危险，或者对本产品及其它财产造成损害。

本产品规定只能用于居室的通风和排气。本产品只允许和不受室内空气影响的锅炉同时使用。本产品只允许在安装了过滤网的情况下运行。

本产品不适用于厨房、浴室、厕所或游泳池设备的通风和排气。由于扬尘污染严重，因此本产品不允许在施工阶段运行。

符合规定的用途包括：

- 遵守随附的产品以及所有其它设备组件的使用说明

- 遵守各项说明中列出的所有检查和维护条件。

8岁及以上的儿童以及在身体、感官或精神能力方面受限的人员或缺乏经验和知识的人员，可以在有人监护或已经接受安全使用本产品的相关指导并了解由此带来的风险的情况下使用本产品。儿童不得使用本产品玩耍。儿童不得在无人监护的情况下进行清洁和用户维护作业。

其他或超出所述范围之外的用途均不符合规定。任何直接的商业或工业应用也是不符合规定的。

**注意！**

禁止任何不当使用。

### 1.3 一般安全提示

#### 1.3.1 因错误操作造成的危险

错误操作可能会危害到自己和他人，并造成财产损失。

- ▶ 请仔细阅读本说明及所有参考资料，尤其是“安全”这一章和警告提示。
- ▶ 只能按照现有使用说明执行相应的操作。

#### 1.3.2 致命电击危险

触摸通电的组件可能造成致命电击！

在产品上作业前：

- ▶ 通过全极关闭所有供电使产品断电（触点间距在 3 mm 以上的电气保护装置，例如保险丝或断路器）。
- ▶ 防止重新接通。

# 1 安全性

- ▶ 检查产品是否断电。

## 2 文档说明

### 2.1 注意参考资料

- ▶ 务必注意设备组件随附的所有使用说明。
- ▶ 请注意附件 Country Specifics 中针对所在国家的提示。

### 2.2 保管资料

- ▶ 请保存好本说明以及所有参考资料，以备后用。

### 2.3 本说明的适用范围

本说明仅适用于：

#### 产品 - 货号

VAR 60/1 D	0010020773
VAR 60/1 DW	0010020774

## 3 产品描述

本产品是用于住宅的分散式住宅通风设备。本住宅通风设备可以作为单独一台住宅通风设备安装，也可以安装在一个最多由 16 台住宅通风设备组成的系统中。

平衡通风需要至少安装两台住宅通风设备或偶数数量的住宅通风设备。

本通风系统按照主机-从机原理工作。

住宅通风设备 VAR 60/1 D 与以下产品兼容：

- 控制器 VAZ CPC
- 遥控装置 VAZ RC

住宅通风设备 VAR 60/1 DW 与以下产品兼容：

- 控制器 VAZ CPCW
- 遥控装置 VAZ RCW



#### 提示

运行住宅通风设备 VAR 60/1 DW 需要遥控装置。

## 3.1 结构

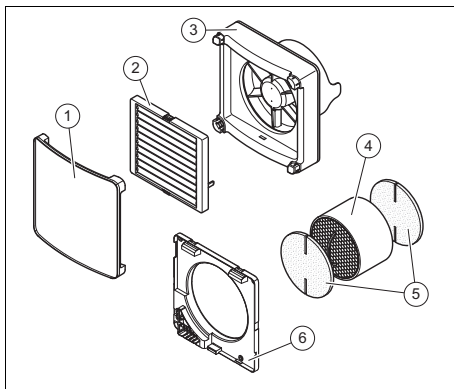

- |               |          |
|---------------|----------|
| 1 前挡板         | 4 蓄热器    |
| 2 防风装置        | 5 过滤器    |
| 3 带 LED 的风机单元 | 6 墙壁固定框架 |

## 3.2 型号铭牌上的说明

型号铭牌上的说明	含义
	阅读安装和保养说明！
	防护等级 II
VAR 60/1 D VAR 60/1 DW	型号
VAR	带热量回收的住宅通风设备
60	最大风量，单位 m <sup>3</sup> /h
/1	设备代数
D	分散式
W	无线
P <sub>MAX</sub>	额定耗电量
V <sub>MAX</sub>	最大空气体积流量
序列号	第 7 至 16 位数字构成货号

## 4 运行

### 3.3 CE 标识



通过 CE 标识表明，型号铭牌所对应的各个产品满足有关指令的基本要求。

一致性声明可在制造商处查阅。

## 4 运行

### 4.1 接通产品

**适用范围：** VAR 60/1 D

- ▶ 在开关上接通风系统内的所有住宅通风设备。
- ▶ 通过控制器 VAZ CPC 或遥控装置 VAZ RC 接通某个运行模式和功能。
  - 参见控制器和遥控装置的使用说明。

**适用范围：** VAR 60/1 DW

- ▶ 在开关上接通风系统内的所有住宅通风设备。
- ▶ 通过控制器 VAZ CPCW 或遥控装置 VAZ RCW 接通某个运行模式和功能。
  - 参见控制器和遥控装置的使用说明。

## 5 故障排除

**条件：** 住宅通风设备不工作

- ▶ 关闭本产品。
- ▶ 请检查风机单元是否正确安装在墙壁固定框架上。
- ▶ 请检查是否已正确建立插头连接。

**条件：** 强风，无法排气

- ▶ 请将产品切换到 eco 模式。

## 6 维护和保养



**危险！  
致命电击危险**

- ▶ 请通过开关关闭本产品。
- ▶ 通过全极关闭所有供电使产品断电 (例如保险丝或断路器)。

### 6.1 保养产品

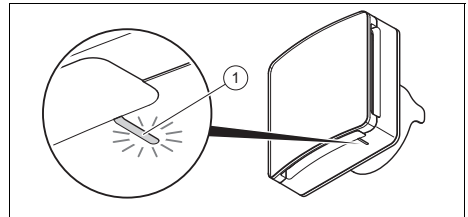

大约每 3 个月 (约 2000 个运行小时数) 必须保养一次产品。

当产品上的 LED (1) 亮起红灯时，说明需要保养。

如果安装有控制器 VAZ CPC 或 VAZ CPCW 安装，控制器上的中间 LED 会发出信号要求保养。

### 6.2 清洁风机单元、防风装置和前挡板



**注意！  
损坏蓄热器！**

清洁时蓄热器可能会跌落。

- ▶ 请谨慎清洁蓄热器。

1. 关闭本产品。
2. 使产品断电。



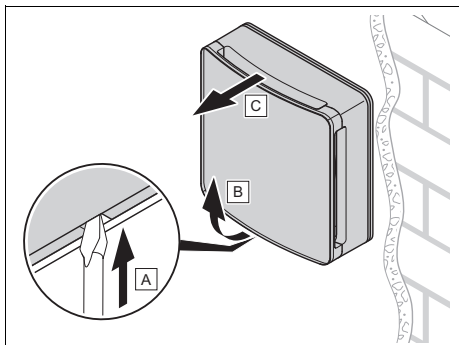

3. 请拆卸风机单元及防风装置和前挡板。

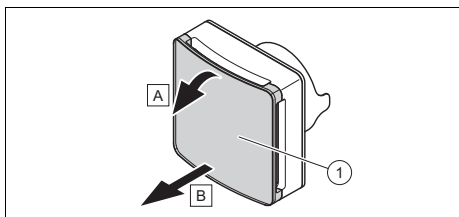

4. 请拆卸前挡板。

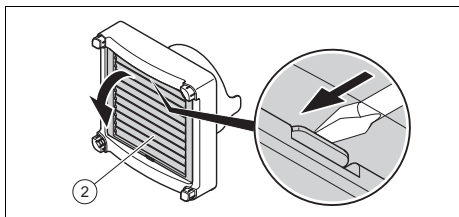

5. 请拆卸防风装置。

6. 用一块干布清洁风机单元、防风装置和前挡板。

7. 将风机单元及防风装置和前挡板重新装到它们原来拆下时的墙壁固定框架上。

## 6.3 清洁过滤器和蓄热器

条件：产品上的 LED 亮起红灯

或：过滤器损坏或开裂

- ▶ 关闭本产品。
- ▶ 请拆卸风机单元及防风装置和前挡板。
- ▶ 将安装在过滤器上的蓄热器从管子中拔出。
- ▶ 将过滤器从蓄热器上拔下。
- ▶ 用吸尘器低档小心地吸净过滤器。

- ▶ 用清水冲洗过滤器。
- ▶ 用吸尘器低档小心地吸净蓄热器。
- ▶ 用清水冲洗蓄热器。

条件：干燥过滤器和蓄热器

- ▶ 重新将过滤器固定在蓄热器上。
- ▶ 请确保拉线安装牢固且未损坏。
- ▶ 将蓄热器重新装入管中，大约至墙壁中心位置。
  - 蓄热器和拉线不得接触风机叶轮。
- ▶ 将风机单元及防风装置和前挡板重新装到它们原来拆下时的墙壁固定框架上。
- ▶ 复位 LED。
  - 参见控制器和遥控装置的使用说明。

## 7 停止运行

### 7.1 使本产品暂时停止运行

1. 请通过开关关闭本产品。
2. 通过全极关闭所有供电使产品断电 (例如保险丝或断路器)。

### 7.2 使产品最终停止运行

- ▶ 请让专业人员使本产品最终停止运行。

## 8 回收和废弃处理

### 对包装进行废弃处理

- ▶ 包装的废弃处理请交给负责安装本产品的专业人员。

### 对产品和附件进行废弃处理

- ▶ 切勿将产品或附件 (过滤网除外) 混同生活垃圾一起进行废弃处理。
- ▶ 确保按规定对产品和所有附件进行废弃处理。
- ▶ 使用过的过滤网可连同生活垃圾一起进行废弃处理。
- ▶ 遵守所有相关规定。

## 9 保修和客户服务

### 9 保修和客户服务

#### 9.1 保修

您可通过附件 Country Specifics 中注明的联系地址获得有关制造商保修的信息。

#### 9.2 客户服务

客户服务的联系信息请参见附件 Country Specifics 或者我们的网站。

# Käyttöohjeet

## Sisältö

<b>1</b>	<b>Turvallisuus.....</b>	<b>18</b>
1.1	Toimintaan liittyvät varoitukset.....	18
1.2	Tarkoituksenmukainen käyttö.....	18
1.3	Yleiset turvaohjeet .....	19
<b>2</b>	<b>Dokumentaatiota koskevat ohjeet .....</b>	<b>20</b>
2.1	Muut sovellettavat asiakirjat.....	20
2.2	Asiakirjojen säilyttäminen .....	20
2.3	Ohjeiden voimassaolo .....	20
<b>3</b>	<b>Tuotekuvaus.....</b>	<b>20</b>
3.1	Rakenne .....	20
3.2	Tyypikilven tiedot .....	20
3.3	CE-merkintä.....	21
<b>4</b>	<b>Käyttö.....</b>	<b>21</b>
4.1	Tuotteen kytkeminen päälle.....	21
<b>5</b>	<b>Vianpoisto .....</b>	<b>21</b>
<b>6</b>	<b>Hoito ja huolto.....</b>	<b>21</b>
6.1	Tuotteen huolto.....	21
6.2	Puhallinyksikön, tuulensuojan ja etusuojuksen puhdistus .....	22
6.3	Suodattimien ja talteenoton lämmönsiirtimen puhdistus .....	22
<b>7</b>	<b>Käytöstäpoisto.....</b>	<b>23</b>
7.1	Tuotteen tilapäinen käytöstäpoisto.....	23
7.2	Tuotteen poistaminen käytöstä lopullisesti .....	23
<b>8</b>	<b>Kierrätys ja hävittäminen .....</b>	<b>23</b>
<b>9</b>	<b>Takuu ja asiakaspalvelu.....</b>	<b>23</b>
9.1	Takuu.....	23
9.2	Asiakaspalvelu.....	23

# 1 Turvallisuus

## 1 Turvallisuus

### 1.1 Toimintaan liittyvät varoitukset

#### Toimintaan liittyvien varoitusten luokitus

Toimintaan liittyvät varoitukset on luokiteltu seuraavasti varoitusmerkein ja huomiosanoin mahdollisen vaaran vakavuuden mukaan:

#### Varoitusmerkit ja huomiosanat



##### **Vaara!**

välitön hengenvaara tai vakavien henkilövahinkojen vaara



##### **Vaara!**

sähköiskun aiheuttama hengenvaara



##### **Varoitus!**

lievien henkilövahinkojen vaara



##### **Varo!**

Materiaalivaurioiden tai ympäristövahinkojen vaara

### 1.2 Tarkoituksenmukainen käyttö

Jos tuotetta käytetään epäasianmukaisella tai tarkoitukseen kuulumattomalla tavalla, käytöstä voi aiheutua vammoja tai hengenvaara käyttäjälle tai muille henkilöille tai käyttö voi

vaurioittaa tuotetta tai aiheuttaa muita aineellisia vahinkoja.

Tuote on tarkoitettu vain asuintilojen ilmantuontiin ja ilmanpoistoon. Tuotetta saa käyttää samanaikaisesti vain huoneilmasta riippumattomien polttolaitteiden kanssa. Tuotetta saa käyttää vain, kun suodattimet on asetettu paikoilleen.

Tuotetta ei ole tarkoitettu keittiön, kylpyhuoneen, WC-tilan tai uimahallin ilmantuontiin ja ilmanpoistoon. Tuotetta ei saa käyttää rakennusvaiheen aikana suuren pölymäärän vuoksi.

Tarkoituksenmukaiseen käyttöön kuuluu:

- mukana toimitettavien tuotteen sekä laitteiston kaikkien osien käyttöohjeiden noudattaminen
- kaikkien ohjeissa mainittujen tarkastus- ja huoltoehtojen noudattaminen.

Tätä tuotetta saavat käyttää vähintään 8 vuotta täyttäneet lapset ja sellaiset henkilöt, joiden fyysiset, sensoriset tai mentaaliset kyvyt ovat rajoittuneet tai joilla ei ole tarvittavaa kokemusta ja tietoa, jos heille on valvotusti tai todistettavasti neuvottu tuotteen turvallinen käyttö ja jos he ymmärtävät käyttöön

liittyvät vaarat. Lapset eivät saa leikkiä tuotteella. Lapset eivät saa tehdä valvomatta puhdistustoimenpiteitä eivätkä omistajan tehtäväksi tarkoitettuja huoltotöitä.

Muu kuin oheisessa käyttöohjeessa kuvattu käyttö tai käyttö, joka ei vastaa tässä kuvattua käyttöä, ei ole tarkoituksenmukaista käyttöä. Epäasianmukaista käyttöä on myös kaikki välitön kaupallinen ja teollinen käyttö.

## **Huomautus!**

Kaikki epäasianmukainen käyttö on kiellettyä.

## **1.3 Yleiset turvaohjeet**

### **1.3.1 Virheellisen käytön aiheuttama vaara**

Virheellinen käyttö voi aiheuttaa vaaran sinulle ja muille, minkä lisäksi siitä voi aiheutua aineellisia vahinkoja.

- ▶ Lue huolellisesti läpi nämä ohjeet ja kaikki muut pätevät asiakirjat. Kiinnitä erityistä huomiota "Turvallisuus"-lukuun ja varoituksiin.
- ▶ Tee vain sellaisia toimenpiteitä, jotka on kuvattu näissä käyttöohjeissa.

### **1.3.2 Sähköiskun aiheuttama hengenvaara**

Jos kosket sähköä johtaviin osiin, seurauksena on sähköiskun aiheuttama hengenvaara.

Ennen kuin ryhdyt tekemään tuotteelle toimenpiteitä:

- ▶ Kytke tuote jännitteettömäksi katkaisemalla kaikki virransyötöt kaikinapaisesti (jännitteenkatkaisulaite, jonka kosketusväli on vähintään 3 mm, esimerkiksi sulake tai vikavirtasuojajakytkin).
- ▶ Estä tahaton päällekytkeminen.
- ▶ Tarkasta jännitteettömyys.

# 2 Dokumentaatiota koskevat ohjeet

## 2 Dokumentaatiota koskevat ohjeet

### 2.1 Muut sovellettavat asiakirjat

- ▶ Noudata ehdottomasti kaikkia laitteiston osia koskevia käyttöohjeita.
- ▶ Noudata liitteen Country Specifics sisältämiä maakohtaisia ohjeita.

### 2.2 Asiakirjojen säilyttäminen

- ▶ Säilytä nämä ohjeet sekä kaikki sovellettavat asiakirjat myöhempää käyttöä varten.

### 2.3 Ohjeiden voimassaolo

Nämä ohjeet koskevat ainoastaan seuraavia:

#### Tuote – tuotenumero

VAR 60/1 D	0010020773
VAR 60/1 DW	0010020774

## 3 Tuotekuvaus

Tuote on asuintiloihin tarkoitettu hajautettu huoneiston ilmanvaihtolaite. Huoneiston ilmanvaihtolaite voidaan asentaa yksittäiseksi huoneiston ilmanvaihtolaitteeksi tai osaksi järjestelmää, johon sisältyy enintään 16 huoneiston ilmanvaihtolaitetta.

Tasapainoinen ilmanvaihto edellyttää vähintään kahden huoneiston ilmanvaihtolaitteen asennusta tai että huoneiston ilmanvaihtolaitteita asennetaan parillinen määrä. Ilmanvaihtojärjestelmä toimii MASTER-SLAVE-periaatteen mukaisesti.

Huoneiston ilmanvaihtolaite VAR 60/1 D on yhteensopiva seuraavien tuotteiden kanssa:

- Säädin VAZ CPC
- Kauko-ohjain VAZ RC

Huoneiston ilmanvaihtolaite VAR 60/1 DW on yhteensopiva seuraavien tuotteiden kanssa:

- Säädin VAZ CPCW
- Kauko-ohjain VAZ RCW



### Ohje

Huoneiston ilmanvaihtolaitteen VAR 60/1 DW käyttöönottoon tarvitaan kauko-ohjain.

## 3.1 Rakenne

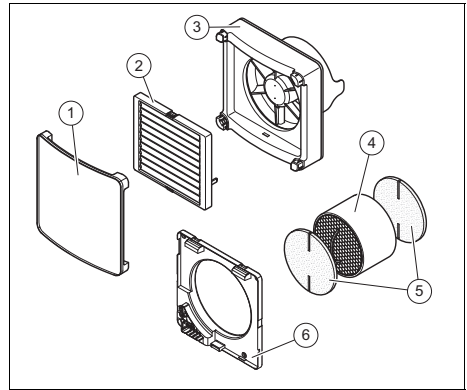

- |   |                        |   |                           |
|---|------------------------|---|---------------------------|
| 1 | Etusuojus              | 4 | Talteenoton lämmönsiirrin |
| 2 | Tuulensuoja            | 5 | Suodatin                  |
| 3 | Puhallinyksikkö ja led | 6 | Seinäkiinnityskehys       |

## 3.2 Tyyppikilven tiedot

Tyyppikilven tiedot	Merkitys
	Lue asennus- ja huolto-ohjeet!
	Suojausluokka II
VAR 60/1 D VAR 60/1 DW	Tyyppimerkintä
VAR	Huoneiston ilmanvaihtolaite, jossa on lämmön talteenotto
60	maks. ilman tilavuusvirta (m <sup>3</sup> /h)
/1	Laitesukupolvi
D	hajautettu
W	langaton
P <sub>maks.</sub>	Nimellisottoteho

Tyypikilven tiedot	Merkitys
V <sub>MAKS.</sub>	maks. ilman tilavuusvirta
Sarjanumero	Tuotenumerossa on 7 - 16 numeroa

### 3.3 CE-merkintä



CE-merkinnällä osoitetaan, että tuote täyttää asianomaisen direktiivin olennaiset vaatimukset tyypikilven mukaisesti.

Vaatimustenmukaisuusvakuutus on saatavilla tarkasteltavaksi valmistajalta.

## 4 Käyttö

### 4.1 Tuotteen kytkeminen päälle

**Voimassaolo:** VAR 60/1 D

- ▶ Kytke kaikki ilmanvaihtojärjestelmään kuuluvat huoneiston ilmanvaihtolaitteet päälle käyttökytkimellä.
- ▶ Määritä käyttötapa ja toiminnot säätimellä VAZ CPC tai kauko-ohjaimella VAZ RC.
  - Katso säätimen tai kauko-ohjaimen käyttöohjeet.

**Voimassaolo:** VAR 60/1 DW

- ▶ Kytke kaikki ilmanvaihtojärjestelmään kuuluvat huoneiston ilmanvaihtolaitteet päälle käyttökytkimellä.
- ▶ Määritä käyttötapa ja toiminnot säätimellä VAZ CPCW tai kauko-ohjaimella VAZ RCW.
  - Katso säätimen tai kauko-ohjaimen käyttöohjeet.

## 5 Vianpoisto

**Edellytykset:** Huoneiston ilmanvaihtolaitteet eivät toimi

- ▶ Kytke tuote pois päältä.
- ▶ Tarkasta, onko puhallinyksikkö asennettu oikein seinäkiinnityskehyykseen.
- ▶ Tarkasta, onko pistokeliitäntä asianmukaisesti kiinni.

**Edellytykset:** Voimakas tuuli, Ilmanpoisto ei mahdollista

- ▶ Kytke tuote eco-tilaan.

## 6 Hoito ja huolto



**Vaara!**  
sähköiskun aiheuttama hengenvaara

- ▶ Kytke tuote pois päältä käyttökytkimellä.
- ▶ Kytke tuote jännitteettömäksi katkaisemalla kaikki virransyötöt kaikkinaisesti (esimerkiksi sulake tai vikavirtasuojakytkin).

### 6.1 Tuotteen huolto

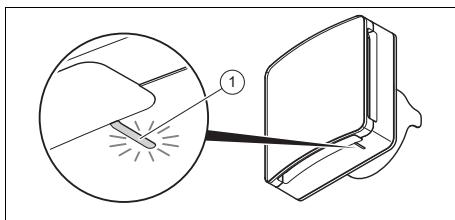

Tuote on huollettava noin 3 kuukauden (noin 2 000 käyttötunnin) välein.

Kun tuotteen led (1) palaa punaisena, huolto on välttämätön.

Kun asennettuna on säädin VAZ CPC tai VAZ CPCW, säätimen keskimmäinen led osoittaa, että huolto on välttämätön.

# 6 Hoito ja huolto

## 6.2 Puhallinyksikön, tuulensuojan ja etusuojuksen puhdistus



### Varo! Talteenoton lämmönsiirtimen vaurioituminen!

Talteenoton lämmönsiirrin voi pudota puhdistuksen yhteydessä.

- ▶ Puhdista talteenoton lämmönsiirrin varovasti.

1. Kytke tuote pois päältä.
2. Kytke tuote jännitteettömäksi.

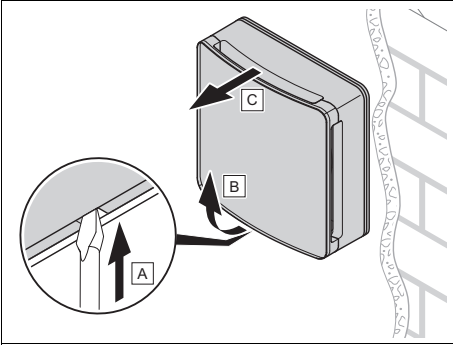

3. Irrota puhallinyksikkö sekä tuulensuoja ja etusuojus.

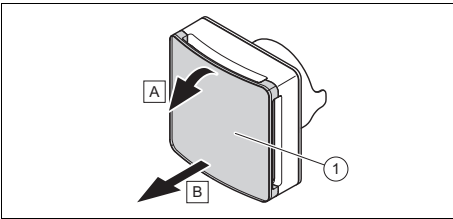

4. Irrota etusuojus.

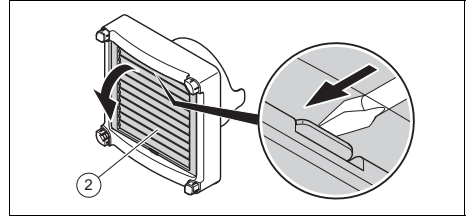

5. Irrota tuulensuoja.
6. Puhdista puhallinyksikkö, tuulensuoja ja etusuojus kuivalla liinalla.
7. Asenna puhallinyksikkö sekä tuulensuoja ja etusuojus takaisin seinäkiinnityskohkeeseen, josta irrotit ne aiemmin.

## 6.3 Suodattimien ja talteenoton lämmönsiirtimen puhdistus

**Edellytykset:** Tuotteen led palaa punaisena

**TAI:** Suodatin on viallinen tai repeytyneet

- ▶ Kytke tuote pois päältä.
- ▶ Irrota puhallinyksikkö sekä tuulensuoja ja etusuojus.
- ▶ Vedä talteenoton lämmönsiirrin, johon suodattimet on asennettu, ulos putkesta.
- ▶ Vedä suodattimet irti talteenoton lämmönsiirtimestä.
- ▶ Imuroi suodattimet varovasti imurilla käyttämällä alhaista tehoa.
- ▶ Huuhtelee suodattimet vedellä.
- ▶ Imuroi talteenoton lämmönsiirrin varovasti imurilla käyttämällä alhaista tehoa.
- ▶ Huuhtelee talteenoton lämmönsiirrin vedellä.

**Edellytykset:** Suodattimien ja talteenoton lämmönsiirtimen kuivaus

- ▶ Kiinnitä suodattimet takaisin talteenoton lämmönsiirtimeen.
- ▶ Varmista, että vaijeri on kunnolla kiinni ja ettei siinä ole vaurioita.
- ▶ Työnnä talteenoton lämmönsiirrin takaisin putkeen noin seinän keskikohtaan asti.



- Talteenoton lämmönsiirrin ja vaijeri eivät saa koskettaa puhaltimen siipipyörää.
- ▶ Asenna puhallinyksikkö sekä tuulen-suoja ja etusuojus takaisin seinäkiinnityskehukseen, josta irrotit ne aiemmin.
- ▶ Nollaa ledi.
  - Katso säätimen tai kauko-ohjaimen käyttöohjeet.

## 7 Käytöstäpoisto

### 7.1 Tuotteen tilapäinen käytöstäpoisto

1. Kytke tuote pois päältä käyttökytkimellä.
2. Kytke tuote jännitteettömäksi katkaisemalla kaikki virransyötöt kaikkinaikaisesti (esimerkiksi sulake tai vikavirtasuojakytkin).

### 7.2 Tuotteen poistaminen käytöstä lopullisesti

- ▶ Anna tuotteen lopullinen käytöstä poistaminen ammattilaisen tehtäväksi.

## 8 Kierrätys ja hävittäminen

### Pakkauksen hävittäminen

- ▶ Anna pakkaus hävitettäväksi ammattihenkilölle, joka on asentanut tuotteen.

### Tuotteen ja lisävarusteiden hävittäminen

- ▶ Älä hävitä tuotetta tai lisävarusteita (suodatinta lukuun ottamatta) talousjätteen mukana.
- ▶ Varmista, että tuote ja kaikki lisävarusteet hävitetään asianmukaisella tavalla.
- ▶ Hävitä käytetyt suodattimet kotitalousjätteen mukana.
- ▶ Noudata kaikkia asiaa koskevia määräyksiä.

## 9 Takuu ja asiakaspalvelu

### 9.1 Takuu

Lisätietoja valmistajan takuusta voit pyytää ottamalla yhteyttä liitteessä Country Specifics ilmoitettuun osoitteeseen.

### 9.2 Asiakaspalvelu

Asiakaspalvelumme yhteystiedot löytyvät liitteestä Country Specifics tai verkkosivustoltamme.

# Innehåll

## Bruksanvisning

### Innehåll

<b>1</b>	<b>Säkerhet</b> .....	<b>25</b>
1.1	Åtgärdsrelaterade varningsanmärkningar .....	25
1.2	Avsedd användning .....	25
1.3	Allmänna säkerhetsanvisningar .....	26
<b>2</b>	<b>Hänvisningar till dokumentation</b> .....	<b>27</b>
2.1	Följ anvisningarna i övrig dokumentation .....	27
2.2	Förvaring av dokumentation .....	27
2.3	Anvisningens giltighet .....	27
<b>3</b>	<b>Produktbeskrivning</b> .....	<b>27</b>
3.1	Uppbyggnad .....	27
3.2	Uppgifter på typskylten .....	27
3.3	CE-märkning .....	28
<b>4</b>	<b>Användning</b> .....	<b>28</b>
4.1	Koppla in produkten .....	28
<b>5</b>	<b>Felsökning</b> .....	<b>28</b>
<b>6</b>	<b>Skötsel och underhåll</b> .....	<b>28</b>
6.1	Underhåll av produkten .....	28
6.2	Rengör fläktenhet, vindskydd och frontfläns .....	29
6.3	Rengör filter och regenerator .....	29
<b>7</b>	<b>Avställning</b> .....	<b>30</b>
7.1	Tillfällig avställning av produkten .....	30
7.2	Slutgiltig avställning av produkten .....	30
<b>8</b>	<b>Återvinning och avfallshantering</b> .....	<b>30</b>
<b>9</b>	<b>Garanti och kundtjänst</b> .....	<b>30</b>
9.1	Garanti .....	30
9.2	Kundtjänst .....	30

## 1 Säkerhet

### 1.1 Åtgärdsrelaterade varningsanmärkningar

#### Klassificering av handlingsrelaterade varningar

De handlingsrelaterade varningarna är klassificerade med varningssymboler och signalord enligt allvarlighetsgraden för möjlig fara:

#### Varningssymboler och signalord



##### **Fara!**

omedelbar livsfara eller fara för allvarliga personskador



##### **Fara!**

Livsfara pga. elektrisk stöt



##### **Varning!**

Fara för lättare personskador



##### **Se upp!**

Risk för skador på föremål eller miljö

### 1.2 Avsedd användning

Vid olämplig eller ej avsedd användning kan fara för hälsa och liv hos användare eller tredje part uppstå, liksom skador på produkten och andra materiella värden.

Produkten är endast avsedd för ventilering av bostadsutrymmen. Produkten får endast dri-

vas om det finns eldstäder som är rumsluftberoende. Produkten får endast drivas med isatta filter.

Produkten är inte avsedd för ventilering och avluftning av kök, bad, WC eller simhallar. På grund av hög dammbelastning får produkten inte användas under en byggfas.

Avsedd användning innefattar:

- Produktens medföljande driftinstruktioner ska beaktas samt alla ytterligare komponenter i anläggningen
- att alla besiktnings- och underhållsvillkor som anges i anvisningarna uppfylls.

Denna produkt får användas av barn över 8 år samt av personer som har fysiska, sensoriska eller mentala funktionshinder eller saknar erfarenhet och kunskap, förutsatt att de står under uppsikt eller instruerats i hur produkten används på ett säkert sätt och förstår vilka faror den kan medföra. Barn får inte leka med produkten. Rengöring eller användarunderhåll får inte utföras av barn utan uppsikt av någon vuxen.

All användning utom sådan som beskrivs i dessa anvisningar eller som utgår från sådan gäller som ej avsedd användning. All

# 1 Säkerhet

direkt kommersiell och industriell användning gäller också som ej avsedd användning.

## **Obs!**

Missbruk är ej tillåtet.

## **1.3 Allmänna säkerhetsanvisningar**

### **1.3.1 Fara på grund av felaktig handhavande**

På grund av felaktig handhavande kan du förorsaka dig själv och andra personskador och materiella skador.

- ▶ Läs den föreliggande anvisningen och alla ytterligare gällande underlag noga och framför allt kapitlet "Säkerhet" och varningar.
- ▶ Utför endast de uppgifter som finns angivna i driftsanvisningen.

### **1.3.2 Livsfara pga. elektrisk stöt**

Om du rör vid spänningsförande komponenter föreligger livsfara pga el.

Innan du utför arbeten på produkten:

- ▶ Gör produkten utan spänning genom att alla strömförsörjningar kopplas från vid alla poler (elektrisk avskiljning med minst 3 mm kon-

taktavstånd, t.ex. säkringar eller ledningsskyddsbrytare).

- ▶ Säkra mot oavsiktlig påslagning.
- ▶ Kontrollera att det inte finns någon spänning kvar.

## 2 Hänvisningar till dokumentation

### 2.1 Följ anvisningarna i övrig dokumentation

- ▶ Anvisningarna i alla de bruksanvisningar som följer med komponenterna ska följas.
- ▶ Beakta landsspecifika anvisningar i bilagan Country Specifics.

### 2.2 Förvaring av dokumentation

- ▶ Förvara dessa anvisningar samt all övrig dokumentation för framtida användning.

### 2.3 Anvisningens giltighet

Denna anvisning gäller endast för:

#### Produkt - artikelnummer

<b>VAR 60/1 D</b>	0010020773
<b>VAR 60/1 DW</b>	0010020774

## 3 Produktbeskrivning

Produkten är ett decentralt ventilationsaggregat för bostad. Ventilationsaggregatet installeras som ett enskilt ventilationsaggregat eller i ett system med upp till 16 ventilationsaggregat.

För en balanserad ventilation ska minst två ventilationsaggregat resp. ett jämnt antal ventilationsaggregat installeras.

Ventilationssystemet fungerar enligt MASTER-SLAVE-principen.

Ventilationsaggregatet VAR 60/1 D är kompatibelt med följande produkter:

- Reglering VAZ CPC
- FjärrkontrollVAZ RC

Ventilationsaggregatet VAR 60/1 DW är kompatibelt med följande produkter:

- Reglering VAZ CPCW
- FjärrkontrollVAZ RCW



#### Anmärkning

För att ta ventilationsaggregatet VAR 60/1 DW i drift krävs fjärrkontrollen.

### 3.1 Uppbyggnad

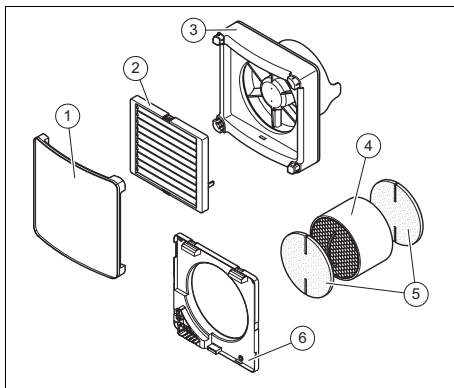

- |                                 |                      |
|---------------------------------|----------------------|
| 1 Frontfläns                    | 4 Regenerator        |
| 2 Vindskydd                     | 5 Filter             |
| 3 Ventilationsenhet med lysdiod | 6 Vägginfästningsram |

### 3.2 Uppgifter på typskylten

Uppgifter på typskylten	Betydelse
	Läs anvisningarna för installation och underhåll!
	Skyddsklass II
VAR 60/1 D VAR 60/1 DW	Typbeteckning
VAR	Bostadsventilationsenhet med värmeåtervinning
60	Max. luftvolymström i m <sup>3</sup> /h
/1	Produktgeneration
D	decentraliserad
W	kabellös
P <sub>max</sub>	Dimensioneringsfäste
V <sub>MAX</sub>	Max luftvolymström

# 4 Användning

Uppgifter på typskylten	Betydelse
Serienummer	7:e till 16:e siffran utgör artikelnumret

## 3.3 CE-märkning



CE-märkningen dokumenterar att produkten i enlighet med typskylten uppfyller de grundläggande krav som ställs av tillämpliga direktiv.

Försäkran om överensstämmelse finns hos tillverkaren.

# 4 Användning

## 4.1 Koppla in produkten

**Giltighet:** VAR 60/1 D

- ▶ Slå på alla ventilationsaggregat i ventilationssystemet med strömbrytaren.
- ▶ Ställ med hjälp av regleringen VAZ CPC eller fjärrkontrollen VAZ RC in ett driftsätt och de önskade funktionerna.
  - Se regleringens eller fjärrkontrollens driftsanvisning.

**Giltighet:** VAR 60/1 DW

- ▶ Slå på alla ventilationsaggregat i ventilationssystemet med strömbrytaren.
- ▶ Ställ med hjälp av regleringen VAZ CPCW eller fjärrkontrollen VAZ RCW in ett driftsätt och de önskade funktionerna.
  - Se regleringens eller fjärrkontrollens driftsanvisning.

# 5 Felsökning

**Gäller vid:** Ventilationsaggregaten fungerar inte

- ▶ Koppla från produkten.
- ▶ Kontrollera om fläktenheten är korrekt monterad på väggfästningsramen.
- ▶ Kontrollera om stickanslutningens kontakt har upprättats korrekt.

**Gäller vid:** Kraftig vind, Avluftning ej möjlig

- ▶ Koppla om produkten till eco-läget.

# 6 Skötsel och underhåll



**Fara!**

**Livsfara pga. elektrisk stöt**

- ▶ Stäng av produkten via strömbrytaren.
- ▶ Gör produkten spänningsfri genom att stänga av all strömförsörjning vid alla poler (t.ex. säkring eller ledningsskyddsbrytare).

## 6.1 Underhåll av produkten

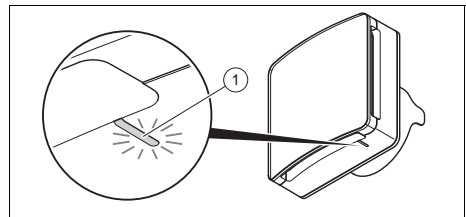

Produkten ska underhållas ca. var 3:e månad (efter ca. 2000 driftstimmar).

När lysdioden **(1)** på produkten lyser rött krävs underhåll.

När en reglering VAZ CPC eller VAZ CPCW är installerad så signaliserar den mellersta lysdioden på regleringen att underhåll krävs.

## 6.2 Rengör fläktenhet, vindskydd och frontfläns



### Se upp! Skador på regeneratoren!

Vid rengöringen kan regeneratoren falla ner.

- ▶ Rengör regeneratoren försiktigt.

1. Koppla från produkten.
2. Gör produkten utan spänning.

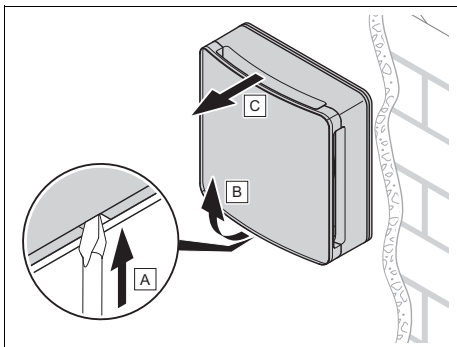

3. Demontera fläktenheten med vindskydd och frontfläns.

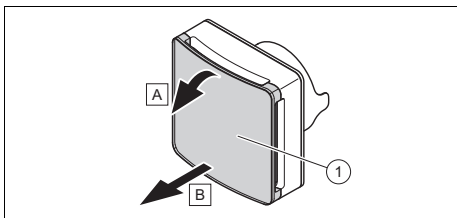

4. Demontera frontflänsen.

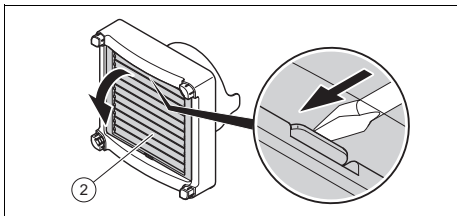

5. Demontera vindskyddet.

6. Rengör fläktenheten, vindskyddet och frontflänsen med en torr duk.
7. Montera fläktenheten med vindskyddet och frontflänsen i väggfästningsramen, som du dessförinnan har monterat ned dem ifrån.

## 6.3 Rengör filter och regenererator

**Gäller vid:** Lysdioden på produkten lyser rött

**ELLER:** Filter defekt eller trasigt

- ▶ Koppla från produkten.
- ▶ Demontera fläktenheten med vindskydd och frontfläns.
- ▶ Dra ut regeneratoren, vid vilken filtret är monterat, ur röret.
- ▶ Dra av filtret från regeneratoren.
- ▶ Dammsug filtret försiktigt med en dammsugare på lägsta effekt.
- ▶ Skölj av filtren med vatten.
- ▶ Dammsug regeneratoren försiktigt med en dammsugare på lägsta effekt.
- ▶ Spola av regeneratoren med vatten.

**Gäller vid:** Torka filter och regenererator

- ▶ Sätt tillbaka filtren på regeneratoren.
- ▶ Säkerställ att dragkabeln sitter fast och är oskadad.
- ▶ Stick in regeneratoren i röret igen, ungefär så långt som motsvarar mitten av väggen.
  - Regeneratoren och dragkabeln får inte röra vid fläkthjulet.
- ▶ Montera fläktenheten med vindskyddet och frontflänsen i väggfästningsramen, som du dessförinnan har monterat ned dem ifrån.
- ▶ Sätt tillbaka lysdioden.
  - Se regleringen eller fjärrkontrollens driftsanvisning.

# 7 Avställning

## 7 Avställning

### 7.1 Tillfällig avställning av produkten

1. Stäng av produkten via strömbrytaren.
2. Gör produkten spänningsfri genom att stänga av all strömförsörjning vid alla poler (t.ex. säkring eller lednings-skydds-brytare).

### 7.2 Slutgiltig avställning av produkten

- ▶ Låt en installatör ställa av produkten slutgiltigt.

## 8 Återvinning och avfallshantering

### Avfallshantering av förpackningen

- ▶ Lämna avfallshanteringen av emballaget till den installatör som installerade produkten.

### Avfallshantering av produkten och dess tillbehör

- ▶ Släng inte produkten eller tillbehör (utom filtret) i hushållssoporna.
- ▶ Se till att avfallshanteringen av produkten och alla tillbehör sker på rätt sätt.
- ▶ Släng förbrukade filter i hushållssoporna.
- ▶ Följ alla relevanta bestämmelser.

## 9 Garanti och kundtjänst

### 9.1 Garanti

Närmare information om tillverkarens garanti lämnas under kontaktadressen i bilagan Country Specifics.

### 9.2 Kundtjänst

Vår kundtjänsts kontaktdata hittar du i bilagan Country Specifics eller på vår webbsida.



# Notice d'emploi

## Sommaire

<b>1</b>	<b>Sécurité.....</b>	<b>32</b>
1.1	Mises en garde relatives aux opérations .....	32
1.2	Utilisation conforme .....	32
1.3	Consignes générales de sécurité .....	33
<b>2</b>	<b>Remarques relatives à la documentation .....</b>	<b>34</b>
2.1	Respect des documents complémentaires applicables .....	34
2.2	Conservation des documents .....	34
2.3	Validité de la notice.....	34
<b>3</b>	<b>Description de l'appareil .....</b>	<b>34</b>
3.1	Structure .....	34
3.2	Indication sur la plaque signalétique.....	34
3.3	Marquage CE.....	35
<b>4</b>	<b>Fonctionnement.....</b>	<b>35</b>
4.1	Mise en marche de l'appareil .....	35
<b>5</b>	<b>Dépannage .....</b>	<b>35</b>
<b>6</b>	<b>Entretien et maintenance .....</b>	<b>35</b>
6.1	Maintenance du produit .....	36
6.2	Nettoyage de l'unité de ventilation, de la protection au vent et du cache frontal .....	36
6.3	Nettoyage du filtre et du régénérateur .....	37
<b>7</b>	<b>Mise hors service.....</b>	<b>37</b>
7.1	Mise hors service provisoire de l'appareil .....	37
7.2	Mise hors service définitive de l'appareil .....	37
<b>8</b>	<b>Recyclage et mise au rebut .....</b>	<b>37</b>
<b>9</b>	<b>Garantie et service après-vente .....</b>	<b>38</b>
9.1	Garantie .....	38
9.2	Service client .....	38

# 1 Sécurité

## 1 Sécurité

### 1.1 Mises en garde relatives aux opérations

#### Classification des mises en garde liées aux manipulations

Les mises en garde relatives aux manipulations sont graduées à l'aide de symboles associés à des mots-indicateurs, qui signalent le niveau de gravité du risque encouru.

#### Symboles de mise en garde et mots-indicateurs



##### **Danger !**

Danger de mort immédiat ou risque de blessures graves



##### **Danger !**

Danger de mort par électrocution



##### **Avertissement !**

Risque de blessures légères



##### **Attention !**

Risque de dommages matériels ou de menaces pour l'environnement

### 1.2 Utilisation conforme

Une utilisation incorrecte ou non conforme peut présenter un danger pour la vie et la santé de l'utilisateur ou d'un tiers, mais aussi endommager l'appareil et d'autres biens matériels.

Ce produit a été exclusivement conçu pour les apports d'air frais et l'évacuation de l'air vicié des pièces d'habitation. Il peut être utilisé en même temps que des foyers, à condition que leur fonctionnement soit indépendant de l'air ambiant. Le produit peut seulement être utilisé si les filtres sont installés.

Ce produit n'a pas été conçu pour l'apport d'air frais et l'extraction de l'air vicié de la cuisine, de la salle de bains, des WC ou des piscines. Ce produit ne peut pas être utilisé lors de travaux de construction, car l'environnement est alors trop poussiéreux.

L'utilisation conforme de l'appareil suppose :

- le respect des notices d'utilisation fournies avec le produit ainsi que les autres composants de l'installation
- le respect de toutes les conditions d'inspection et de maintenance qui figurent dans les notices.

Cet appareil peut être utilisé par des enfants âgés d'au moins 8 ans ainsi que des personnes qui ne sont pas en pleine possession de leurs capacités physiques, sensorielles ou mentales, ou encore qui manquent

d'expérience ou de connaissances, à condition qu'elles aient été formées pour utiliser l'appareil en toute sécurité, qu'elles comprennent les risques encourus ou qu'elles soient correctement encadrées. Les enfants ne doivent pas jouer avec cet appareil. Le nettoyage et l'entretien courant de l'appareil ne doivent surtout pas être effectués par des enfants sans surveillance.

Toute utilisation autre que celle décrite dans la présente notice ou au-delà du cadre stipulé dans la notice sera considérée comme non conforme. Toute utilisation directement commerciale et industrielle sera également considérée comme non conforme.

## **Attention !**

Toute utilisation abusive est interdite.

## **1.3 Consignes générales de sécurité**

### **1.3.1 Danger en cas d'erreur de manipulation**

Toute erreur de manipulation présente un danger pour vous-même, pour des tiers et peut aussi provoquer des dommages matériels.

- ▶ Lisez soigneusement la présente notice et l'ensemble des documents complémentaires applicables, et tout particulièrement le chapitre « Sécurité » et les avertissements.
- ▶ N'exécutez que les tâches pour lesquelles la présente notice d'utilisation fournit des instructions.

### **1.3.2 Danger de mort par électrocution**

Si vous touchez les composants conducteurs, vous vous exposez à une électrocution mortelle.

Avant d'intervenir sur le produit :

- ▶ Mettez le produit hors tension en coupant toutes les sources d'alimentation électrique sur tous les pôles (séparateur électrique avec un intervalle de coupure d'au moins 3 mm, par ex. fusible ou disjoncteur de protection).
- ▶ Sécurisez l'appareil pour éviter toute remise sous tension.
- ▶ Vérifiez que le système est bien hors tension.

# 2 Remarques relatives à la documentation

## 2 Remarques relatives à la documentation

### 2.1 Respect des documents complémentaires applicables

- ▶ Conformez-vous impérativement à toutes les notices d'utilisation qui accompagnent les composants de l'installation.
- ▶ Conformez-vous aux remarques spécifiques au pays qui figurent dans l'annexeCountry Specifics.

### 2.2 Conservation des documents

- ▶ Conservez soigneusement cette notice ainsi que tous les autres documents complémentaires applicables pour pouvoir vous y référer ultérieurement.

### 2.3 Validité de la notice

Cette notice s'applique exclusivement aux modèles suivants :

#### Appareil - référence d'article

VAR 60/1 D	0010020773
VAR 60/1 DW	0010020774

## 3 Description de l'appareil

Ce produit est une unité de ventilation résidentielle décentralisée pour les pièces à vivre. L'unité de ventilation résidentielle peut être seule ou associée à un système qui peut comporter 16 unités de ventilation résidentielle au maximum.

Pour équilibrer la ventilation, il faut prévoir au minimum deux unités de ventilation résidentielle, et à plus forte raison un nombre d'unités pair.

Un système de ventilation fonctionne suivant le principe maître/esclave (MASTER/SLAVE).

L'unité de ventilation résidentielle VAR 60/1 D est compatible avec les produits suivants :

- Régulateur VAZ CPC
- Télécommande VAZ RC

L'unité de ventilation résidentielle VAR 60/1 DW est compatible avec les produits suivants :

- Régulateur VAZ CPCW
- Télécommande VAZ RCW



#### Remarque

Pour mettre l'unité de ventilation résidentielle VAR 60/1 DW en fonctionnement, il faut une télécommande.

### 3.1 Structure

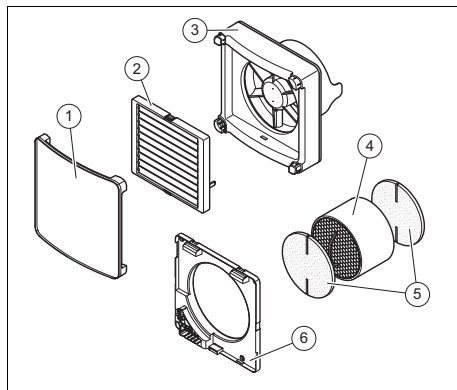

- 1 Panneau avant
- 2 Protection anti-vent
- 3 Unité de ventilateur avec DEL
- 4 Régénérateur
- 5 Filtre
- 6 Cadre de fixation murale

### 3.2 Indication sur la plaque signalétique

Indication sur la plaque signalétique	Signification
	Lire la notice d'installation et de maintenance !
	Indice de protection II
VAR 60/1 D VAR 60/1 DW	Désignation du modèle

Indication sur la plaque signalétique	Signification
VAR	Unité de ventilation résidentielle avec récupération de chaleur
60	Débit volumique d'air max. en m <sup>3</sup> /h
/1	Génération de l'appareil
D	Décentralisé
W	Sans fil
P <sub>max</sub>	Consommation nominale
V <sub>MAX</sub>	Débit volumique d'air max
Numéro de série	Référence d'article correspondant aux 7e à 16e caractères

### 3.3 Marquage CE



Le marquage CE atteste que les appareils sont conformes aux exigences élémentaires des directives applicables, conformément à la plaque signalétique.

La déclaration de conformité est disponible chez le fabricant.

## 4 Fonctionnement

### 4.1 Mise en marche de l'appareil

**Validité:** VAR 60/1 D

- ▶ Allumez toutes les unités de ventilation résidentielle du système de ventilation à l'aide de l'interrupteur marche/arrêt.
- ▶ Réglez un mode de fonctionnement et les fonctions correspondantes à partir du régulateurVAZ CPC ou de la télécommande VAZ RC.

- Voir la notice d'utilisation du régulateur ou de la télécommande.

**Validité:** VAR 60/1 DW

- ▶ Allumez toutes les unités de ventilation résidentielle du système de ventilation à l'aide de l'interrupteur marche/arrêt.
- ▶ Réglez un mode de fonctionnement et les fonctions correspondantes à partir du régulateurVAZ CPCW ou de la télécommande VAZ RCW.
  - Voir la notice d'utilisation du régulateur ou de la télécommande.

## 5 Dépannage

**Conditions:** Les unités de ventilation résidentielle ne fonctionnent pas

- ▶ Éteignez l'appareil.
- ▶ Vérifiez si l'unité de ventilation est correctement montée sur le cadre de fixation murale.
- ▶ Vérifiez si le contact du connecteur est correctement établi.

**Conditions:** Fort vent, Extraction impossible

- ▶ Passez l'appareil en mode eco.

## 6 Entretien et maintenance



**Danger !**

**Danger de mort par électrocution**

- ▶ Éteignez le produit en actionnant l'interrupteur marche/arrêt.
- ▶ Mettez le produit hors tension en coupant toutes les sources d'alimentation électrique sur tous les pôles (ex. fusible ou disjoncteur de protection).

## 6 Entretien et maintenance

### 6.1 Maintenance du produit

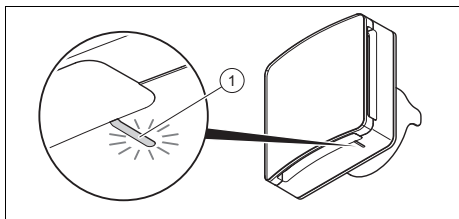

Le produit doit faire l'objet d'une maintenance tous les 3 mois env. (soit env. 2 000 heures de fonctionnement).

Lorsque la DEL (1) du produit est rouge, cela signifie qu'une intervention de maintenance est nécessaire.

En présence d'un régulateur VAZ CPC ou VAZ CPCW, la DEL centrale du régulateur s'allume lorsqu'une intervention de maintenance est nécessaire.

### 6.2 Nettoyage de l'unité de ventilation, de la protection au vent et du cache frontal



#### Attention !

#### Risques de dommages au niveau du régénérateur !

Le régénérateur risque de tomber au cours du nettoyage.

- Nettoyez le régénérateur avec précaution.

1. Éteignez l'appareil.
2. Mettez l'appareil hors tension.

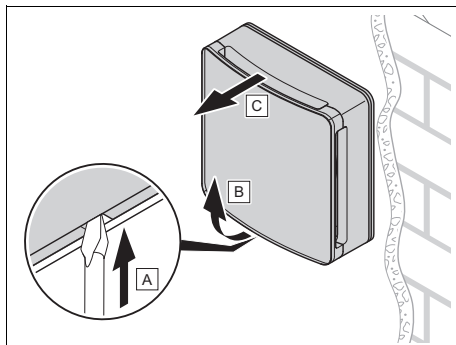

3. Démontez l'unité de ventilation avec le pare-vent et le cache frontal.

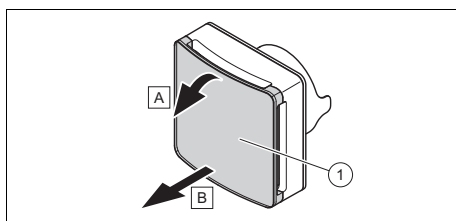

4. Démontez le cache frontal.

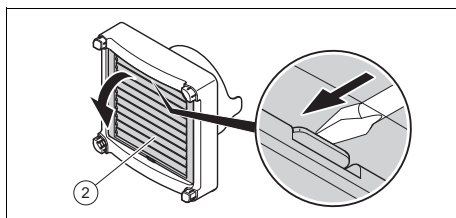

5. Démontez la protection au vent.
6. Nettoyez l'unité de ventilation, la protection au vent et le cache frontal avec un chiffon sec.
7. Remontez l'unité de ventilation avec la protection au vent et le cache frontal sur le cadre de fixation murale d'où elle a été démontée auparavant.

## 6.3 Nettoyage du filtre et du régénérateur

**Conditions:** La DEL du produit est rouge fixe

OU: Filtre défectueux ou endommagé

- ▶ Éteignez l'appareil.
- ▶ Démontez l'unité de ventilation avec la protection au vent et le cache frontal.
- ▶ Retirez du tube le régénérateur sur lequel sont montés les filtres.
- ▶ Retirez les filtres du régénérateur.
- ▶ Aspirez les filtres avec un aspirateur, avec toutes les précautions requises et un faible niveau d'aspiration.
- ▶ Rincez les filtres à l'eau.
- ▶ Aspirez le régénérateur avec un aspirateur, avec toutes les précautions requises et un faible niveau d'aspiration.
- ▶ Rincez le régénérateur à l'eau.

**Conditions:** Séchage du filtre et du régénérateur

- ▶ Fixez de nouveau les filtres sur le régénérateur.
- ▶ Assurez-vous que le câble de tirage est bien fixé et intact.
- ▶ Réinsérez le régénérateur dans le tube jusqu'au milieu du mur environ.
  - Le régénérateur et le câble de traction ne doivent pas toucher le rotor du ventilateur.
- ▶ Remontez l'unité de ventilation avec la protection au vent et le cache frontal sur le cadre de fixation murale d'où elle a été démontée auparavant.
- ▶ Réinitialisez les DEL.
  - Voir la notice d'utilisation du régulateur ou de la télécommande.

## 7 Mise hors service

### 7.1 Mise hors service provisoire de l'appareil

1. Éteignez le produit en actionnant l'interrupteur marche/arrêt.
2. Mettez le produit hors tension en coupant toutes les sources d'alimentation électrique sur tous les pôles (ex. fusible ou disjoncteur de protection).

### 7.2 Mise hors service définitive de l'appareil

- ▶ Confiez la mise hors service définitive de l'appareil à un installateur spécialisé.

## 8 Recyclage et mise au rebut

### Mise au rebut de l'emballage

- ▶ Confiez la mise au rebut de l'emballage à l'installateur spécialisé qui a installé l'appareil.

### Mise au rebut de l'appareil et des accessoires

- ▶ Le produit et ses accessoires ne doivent pas être jetés avec les déchets ménagers (à l'exception du filtre).
- ▶ Assurez-vous que l'appareil et tous les accessoires sont bien mis au rebut dans les règles.
- ▶ Jetez le filtre usagé avec les déchets ménagers.
- ▶ Conformez-vous à toutes les prescriptions en vigueur.

## 9 Garantie et service après-vente

### 9 Garantie et service après-vente

#### 9.1 Garantie

Pour obtenir des informations concernant la garantie constructeur, veuillez vous reporter aux coordonnées qui figurent dans l'annexe Country Specifics.

#### 9.2 Service client

Les coordonnées de notre service client figurent dans l'annexe Country Specifics ou sur notre site Internet.



# Istruzioni per l'uso

## Indice

<b>1</b>	<b>Sicurezza .....</b>	<b>40</b>
1.1	Indicazioni di avvertenza relative all'uso .....	40
1.2	Uso previsto.....	40
1.3	Avvertenze di sicurezza generali .....	41
<b>2</b>	<b>Avvertenze sulla documentazione .....</b>	<b>42</b>
2.1	Osservanza della documentazione complementare .....	42
2.2	Conservazione della documentazione .....	42
2.3	Validità delle istruzioni .....	42
<b>3</b>	<b>Descrizione del prodotto.....</b>	<b>42</b>
3.1	struttura.....	42
3.2	Indicazioni sulla targhetta del modello .....	42
3.3	Marcatura CE.....	43
<b>4</b>	<b>Funzionamento .....</b>	<b>43</b>
4.1	Accensione del prodotto .....	43
<b>5</b>	<b>Soluzione dei problemi .....</b>	<b>43</b>
<b>6</b>	<b>Cura e manutenzione .....</b>	<b>43</b>
6.1	Manutenzione al prodotto .....	44
6.2	Pulizia di unità di ventilazione, protezione antivento e diaframma anteriore.....	44
6.3	Pulizia di filtro e rigeneratore .....	45
<b>7</b>	<b>Messa fuori servizio .....</b>	<b>45</b>
7.1	Disattivazione temporanea del prodotto.....	45
7.2	Disattivazione definitiva del prodotto.....	45
<b>8</b>	<b>Riciclaggio e smaltimento .....</b>	<b>45</b>
<b>9</b>	<b>Garanzia e servizio assistenza tecnica .....</b>	<b>46</b>
9.1	Garanzia .....	46
9.2	Servizio assistenza tecnica.....	46

# 1 Sicurezza

## 1 Sicurezza

### 1.1 Indicazioni di avvertenza relative all'uso

#### Classificazione delle avvertenze relative ad un'azione

Le avvertenze relative alle azioni sono differenziate in base alla gravità del possibile pericolo con i segnali di pericolo e le parole chiave seguenti:

#### Segnali di pericolo e parole convenzionali



##### **Pericolo!**

Pericolo di morte immediato o pericolo di gravi lesioni personali



##### **Pericolo!**

Pericolo di morte per folgorazione



##### **Avvertenza!**

Pericolo di lesioni lievi



##### **Precauzione!**

Rischio di danni materiali o ambientali

### 1.2 Uso previsto

Con un uso improprio, possono insorgere pericoli per l'incolumità dell'utilizzatore o di terzi o anche danni al prodotto e ad altri oggetti.

Il prodotto è destinato esclusivamente all'aerazione e disaerazione degli spazi abitativi. Il prodotto va messo in funzione

solo congiuntamente a caldaie a tiraggio forzato. Il prodotto va utilizzato esclusivamente a filtri inseriti.

Il prodotto non è adatto all'aerazione e disaerazione di cucine, bagni, WC o piscine. A causa dell'elevata presenza di polvere, il funzionamento del prodotto non è ammesso durante la fase di costruzione.

L'uso previsto comprende:

- Il rispetto delle istruzioni per l'uso del prodotto e di tutti gli altri componenti dell'impianto in allegato
- Il rispetto di tutti i requisiti di ispezione e manutenzione riportate nei manuali.

Questo prodotto può essere utilizzato da bambini di età pari e superiore agli 8 anni e da persone con ridotte capacità fisiche, sensoriali o mentali o senza esperienza e conoscenza a patto che vengano sorvegliati o istruiti sull'utilizzo del prodotto in sicurezza e che capiscano i pericoli connessi all'utilizzo del prodotto. I bambini non devono giocare con il prodotto. La pulizia e la manutenzione effettuabile dall'utente non vanno eseguite da bambini senza sorveglianza.

Qualsiasi utilizzo diverso da quello descritto nel presente manuale o un utilizzo che vada oltre quanto sopra descritto è da considerarsi improprio. È improprio anche qualsiasi utilizzo commerciale e industriale diretto.

## **Attenzione!**

Ogni impiego improprio non è ammesso.

### **1.3 Avvertenze di sicurezza generali**

#### **1.3.1 Pericolo a causa di un utilizzo errato**

A seguito di un comando errato è possibile mettere a rischio se stessi e altre persone e causare danni materiali.

- ▶ Leggere attentamente queste istruzioni e tutta la documentazione complementare, in particolare il capitolo "Sicurezza" e le avvertenze.
- ▶ Eseguire le attività spiegate nelle presenti istruzioni per l'uso.

#### **1.3.2 Pericolo di morte per folgorazione**

Se si toccano componenti sotto tensione, c'è pericolo di morte per folgorazione.

Prima di eseguire lavori sul prodotto:

- ▶ Staccare il prodotto dalla tensione disattivando tutte le linee di alimentazione di corrente su tutti i poli (dispositivo di separazione elettrico con un'apertura di contatti di almeno 3 mm, ad esempio fusibile o interruttore automatico).
- ▶ Assicurarsi che non possa essere reinserito.
- ▶ Verificare l'assenza di tensione.

## 2 Avvertenze sulla documentazione

### 2 Avvertenze sulla documentazione

#### 2.1 Osservanza della documentazione complementare

- ▶ Attenersi tassativamente a tutti i manuali di servizio allegati ai componenti dell'impianto.
- ▶ Attenersi alle avvertenze specifiche nazionali riportate nell'appendice Country Specifics.

#### 2.2 Conservazione della documentazione

- ▶ Conservare il presente manuale e tutti altri documenti validi per l'ulteriore uso.

#### 2.3 Validità delle istruzioni

Le presenti istruzioni valgono esclusivamente per:

#### Codice di articolo del prodotto

VAR 60/1 D	0010020773
VAR 60/1 DW	0010020774

## 3 Descrizione del prodotto

Il prodotto è un apparecchio di ventilazione domestica decentrato per spazi abitativi. L'apparecchio di ventilazione domestica può essere installato come singolo apparecchio di ventilazione domestica o in un impianto che comprende fino a 16 apparecchi.

Per un'aerazione bilanciata, devono essere installati almeno due apparecchi di ventilazione domestica e/o un numero pari di apparecchi.

Il sistema di ventilazione funziona in base al principio MASTER-SLAVE.

L'apparecchio di ventilazione domestica VAR 60/1 D è compatibile con i seguenti prodotti:

- Centralina VAZ CPC

- Dispositivo di comando a distanza VAZ RC

L'apparecchio di ventilazione domestica VAR 60/1 DW è compatibile con i seguenti prodotti:

- Centralina VAZ CPCW
- Dispositivo di comando a distanza VAZ RCW



#### Avvertenza

Per mettere in funzione l'apparecchio di ventilazione domestica VAR 60/1 DW è necessario il dispositivo di comando a distanza.

### 3.1 struttura

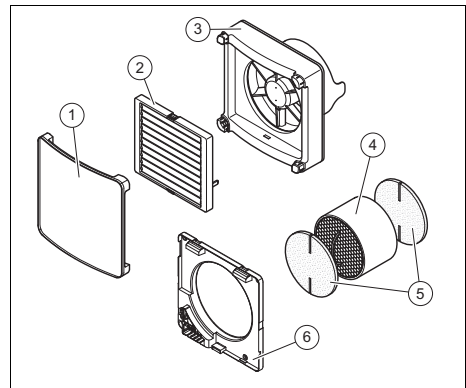

- |   |                               |   |                              |
|---|-------------------------------|---|------------------------------|
| 1 | Rivestimento anteriore        | 4 | Rigeneratore                 |
| 2 | Protezione anti-vento         | 5 | Filtro                       |
| 3 | Unità di ventilazione con LED | 6 | Telaio di fissaggio a parete |

### 3.2 Indicazioni sulla targhetta del modello

Indicazioni sulla targhetta del modello	Significato
	Leggere le istruzioni per l'installazione e la manutenzione!
	Classe di protezione II

Indicazioni sulla targhetta del modello	Significato
VAR 60/1 D VAR 60/1 DW	Nome del modello
VAR	Apparecchio di ventilazione dell'abitazione con recupero di calore
60	Portata volumetrica dell'aria max. in m <sup>3</sup> /h
/1	Generazione di apparecchi
D	decentrato
W	wireless
P <sub>max</sub>	Registrazione della misurazione
V <sub>MAX</sub>	Portata volumetrica dell'aria max.
Numero di serie	Le cifre dalla 7 <sup>a</sup> alla 16 <sup>a</sup> costituiscono il numero di articolo

### 3.3 Marcatura CE



Con la codifica CE viene certificato che i prodotti con i dati riportati sulla targhetta del modello soddisfano i requisiti fondamentali delle direttive pertinenti in vigore. La dichiarazione di conformità può essere richiesta al produttore.

## 4 Funzionamento

### 4.1 Accensione del prodotto

**Validità:** VAR 60/1 D

- ▶ Accendere tutti gli apparecchi di ventilazione domestica nel sistema di ventilazione sull'interruttore on/off.
- ▶ Con la centralina VAZ CPC o il dispositivo di comando a distanza VAZ RC impostare una modalità operativa e le funzioni.

- Consultare le istruzioni per l'uso della centralina o del dispositivo di comando a distanza.

**Validità:** VAR 60/1 DW

- ▶ Accendere tutti gli apparecchi di ventilazione domestica nel sistema di ventilazione sull'interruttore on/off.
- ▶ Con la centralina VAZ CPCW o il dispositivo di comando a distanza VAZ RCW impostare una modalità operativa e le funzioni.
  - Consultare le istruzioni per l'uso della centralina o del dispositivo di comando a distanza.

## 5 Soluzione dei problemi

**Condizioni:** Gli apparecchi di ventilazione domestica non funzionano

- ▶ Spegnerne il prodotto.
- ▶ Verificare che l'unità di ventilazione sia montata correttamente sul telaio di fissaggio a parete.
- ▶ Verificare che il contatto del connettore sia realizzato correttamente.

**Condizioni:** Vento forte, Disaerazione non possibile

- ▶ Attivare il prodotto in funzionamento eco.

## 6 Cura e manutenzione



### Pericolo!

### Pericolo di morte per folgorazione

- ▶ Spegnerne il prodotto tramite l'interruttore ON/OFF.
- ▶ Staccare il prodotto dalla tensione disattivando tutte le linee di alimentazione di corrente su tutti i poli (es. fusibile o interruttore automatico).

## 6 Cura e manutenzione

### 6.1 Manutenzione al prodotto

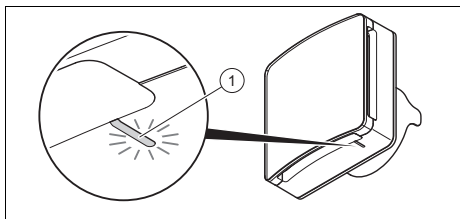

Il prodotto deve essere sottoposto a manutenzione all'incirca ogni 3 mesi (circa 2000 ore di esercizio).

Se il LED (1) sul prodotto lampeggia di colore rosso, è necessaria una manutenzione.

Se è installata una centralina VAZ CPC o VAZ CPCW, il LED centrale segnala sulla centralina che è necessaria una manutenzione.

### 6.2 Pulizia di unità di ventilazione, protezione antivento e diaframma anteriore



#### Precauzione!

#### Danneggiamento del rigeneratore!

Durante la pulizia, il rigeneratore potrebbe cadere.

- Pulire il rigeneratore con cautela.

1. Spegnerne il prodotto.
2. Togliere tensione dal prodotto.

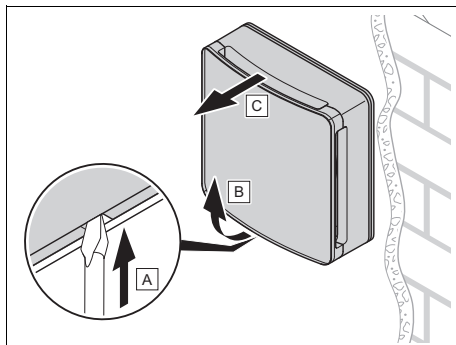

3. Smontare l'unità di ventilazione con la protezione antivento ed il rivestimento anteriore.

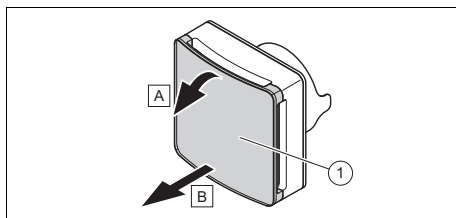

4. Smontare il diaframma anteriore.

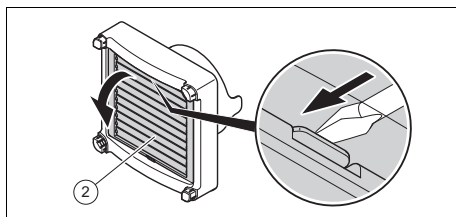

5. Smontare la protezione antivento.
6. Pulire l'unità di ventilazione, la protezione antivento ed il diaframma anteriore con un panno asciutto.
7. Montare di nuovo l'unità di ventilazione con la protezione antivento e il rivestimento anteriore sul telaio di fissaggio a parete, dal quale era stato precedentemente staccato.

## 6.3 Pulizia di filtro e rigeneratore

**Condizioni:** Il LED sul prodotto è acceso rosso

O: Filtro difettoso o rotto

- ▶ Spegnerne il prodotto.
- ▶ Smontare l'unità di ventilazione con protezione antivento e rivestimento anteriore.
- ▶ Estrarre dal tubo il rigeneratore, sul quale sono montati i filtri.
- ▶ Staccare i filtri dal rigeneratore.
- ▶ Aspirare con cautela i filtri con un aspirapolvere regolato sul livello basso.
- ▶ Sciacquare i filtri con acqua.
- ▶ Aspirare con cautela il rigeneratore con un aspirapolvere regolato sul livello basso.
- ▶ Sciacquare il rigeneratore con acqua.

**Condizioni:** Asciugatura di filtro e rigeneratore

- ▶ Fissare di nuovo i filtri sul rigeneratore.
- ▶ Assicurarsi che il cavo di trazione sia inserito saldamente e non sia danneggiato.
- ▶ Inserire nuovamente il rigeneratore fino a circa metà parete nel tubo.
  - Il rigeneratore ed il cavo di trazione non devono toccare la ruota del ventilatore.
- ▶ Montare di nuovo l'unità di ventilazione con la protezione antivento e il rivestimento anteriore sul telaio di fissaggio a parete, dal quale era stato precedentemente staccato.
- ▶ Riposizionare i LED.
  - Consultare le istruzioni per l'uso della centralina o del dispositivo di comando a distanza.

## 7 Messa fuori servizio

### 7.1 Disattivazione temporanea del prodotto

1. Spegnerne il prodotto tramite l'interruttore ON/OFF.
2. Staccare il prodotto dalla tensione disattivando tutte le linee di alimentazione di corrente su tutti i poli (es. fusibile o interruttore automatico).

### 7.2 Disattivazione definitiva del prodotto

- ▶ Far disattivare il prodotto in modo definitivo da un tecnico qualificato e riconosciuto.

## 8 Riciclaggio e smaltimento

### Smaltimento dell'imballo

- ▶ Incaricare dello smaltimento dell'imballo del prodotto l'azienda che lo ha installato.

### Smaltimento del prodotto e degli accessori

- ▶ Non smaltire il prodotto, né gli accessori (tranne i filtri) insieme ai rifiuti domestici.
- ▶ Assicurarsi che il prodotto e tutti gli accessori vengano smaltiti a regola d'arte.
- ▶ Smaltire i filtri utilizzati insieme ai rifiuti domestici.
- ▶ Osservare tutte le norme vigenti.

## 9 Garanzia e servizio assistenza tecnica

### 9 Garanzia e servizio assistenza tecnica

#### 9.1 Garanzia

Per informazioni sulla Garanzia del produttore contattare l'indirizzo di contatto riportato nell'appendice Country Specifics.

#### 9.2 Servizio assistenza tecnica

I dati di contatto del nostro servizio assistenza tecnica sono riportati nell'appendice Country Specifics o nel nostro sito web.



# Instrukcja obsługi

## Spis treści

<b>1</b>	<b>Bezpieczeństwo</b> .....	<b>48</b>
1.1	Ostrzeżenia związane z wykonywanymi czynnościami .....	48
1.2	Użytkowanie zgodne z przeznaczeniem.....	48
1.3	Ogólne wskazówki bezpieczeństwa .....	49
<b>2</b>	<b>Wskazówki dotyczące dokumentacji</b> .....	<b>51</b>
2.1	Przestrzegać dokumentacji dodatkowej.....	51
2.2	Przechowywanie dokumentów ....	51
2.3	Zakres stosowalności instrukcji.....	51
<b>3</b>	<b>Opis produktu</b> .....	<b>51</b>
3.1	Budowa.....	51
3.2	Dane na tabliczce znamionowej.....	51
3.3	Znak CE.....	52
<b>4</b>	<b>Eksploatacja</b> .....	<b>52</b>
4.1	Włączanie produktu .....	52
<b>5</b>	<b>Usuwanie usterek</b> .....	<b>52</b>
<b>6</b>	<b>Pielęgnacja i konserwacja</b> .....	<b>52</b>
6.1	Konserwacja produktu .....	52
6.2	Czyszczenie zespołu wentylatora, wiatrochronu i osłony przedniej.....	53
6.3	Czyszczenie filtrów i regeneratora .....	53
<b>7</b>	<b>Wycofanie z eksploatacji</b> .....	<b>54</b>
7.1	Okresowe wyłączenie produktu.....	54
7.2	Ostateczne wyłączenie produktu z eksploatacji .....	54
<b>8</b>	<b>Recykling i usuwanie odpadów</b> .....	<b>54</b>
<b>9</b>	<b>Gwarancja i serwis</b> .....	<b>54</b>
9.1	Gwarancja.....	54
9.2	Serwis techniczny .....	54

# 1 Bezpieczeństwo

## 1 Bezpieczeństwo

### 1.1 Ostrzeżenia związane z wykonywanymi czynnościami

#### Klasyfikacja ostrzeżeń dotyczących wykonywanych czynności

Ostrzeżenia dotyczące wykonywanych czynności są opatrzone następującymi znakami ostrzegawczymi i słowami ostrzegawczymi w zależności od wagi potencjalnego niebezpieczeństwa:

#### Znaki ostrzegawcze i słowa ostrzegawcze



#### **Niebezpieczeństwo!**

Bezpośrednie zagrożenie życia lub niebezpieczeństwo odniesienia poważnych obrażeń ciała



#### **Niebezpieczeństwo!**

Niebezpieczeństwo porażenia prądem



#### **Ostrzeżenie!**

Niebezpieczeństwo lekkich obrażeń ciała



#### **Ostrożnie!**

Ryzyko strat materialnych lub zanieczyszczenia środowiska naturalnego

### 1.2 Użytkowanie zgodne z przeznaczeniem

W przypadku niefachowego lub niezgodnego z przeznaczeniem zastosowania, mogą wystąpić niebezpieczeństwa dla zdrowia i życia użytkownika lub osób trzecich bądź zakłócenia działania produktu i inne szkody materialne.

Produkt jest przeznaczony wyłącznie do wentylacji nawiewnej i wywiewnej pomieszczeń mieszkalnych. Produkt może być eksploatowany jednocześnie wyłącznie z paleniskami z poborem powietrza z zewnątrz. Produkt można eksploatować tylko z włożonymi filtrami.

Produkt nie służy do wentylacji i odpowietrzania kuchni, łazienki, toalety lub hal basenowych. Ze względu na duże obciążenie pyłem eksploatacja produktu w czasie prac budowlanych jest zabroniona.

Użytkowanie zgodne z przeznaczeniem obejmuje:

- przestrzeganie dołączonych instrukcji obsługi produktu oraz wszystkich innych podzespołów instalacji
- przestrzeganie wszystkich warunków przeglądów i konserwacji wyszczególnionych w instrukcjach.

Niniejszy produkt może być używany przez dzieci od 8 lat oraz osoby o ograniczonych zdolnościach fizycznych, sensorycznych lub umysłowych lub o niewystarczającym doświadczeniu i wiedzy wyłącznie, jeżeli są one pod odpowiednią opieką lub zostały pouczone w zakresie bezpiecznej obsługi produktu i rozumieją związane z nim niebezpieczeństwa. Dzieciom nie wolno bawić się produktem. Dzieci bez opieki nie mogą czyścić ani konserwować urządzenia.

Zastosowanie inne od opisanego w niniejszej instrukcji lub wykraczające poza opisany zakres jest niezgodne z przeznaczeniem. Niezgodne z przeznaczeniem jest również każde bezpośrednie zastosowanie w celach komercyjnych lub przemysłowych.

### **Uwaga!**

Zabrania się wszelkiego użytkowania niezgodnego z przeznaczeniem.

## **1.3 Ogólne wskazówki bezpieczeństwa**

### **1.3.1 Niebezpieczeństwo związane z nieprawidłową obsługą**

Nieprawidłowa obsługa powoduje zagrożenia dla użytkownika oraz innych osób, a także może doprowadzić do strat materialnych.

- ▶ Należy dokładnie przeczytać niniejszą instrukcję oraz wszystkie dokumenty dodatkowe, w szczególności rozdział „Bezpieczeństwo” i wskazówki ostrzegawcze.
- ▶ Należy wykonać te czynności, które są opisane w niniejszej instrukcji obsługi.

### **1.3.2 Niebezpieczeństwo porażenia prądem**

W przypadku dotknięcia podzespołów będących pod napięciem, występuje niebezpieczeństwo porażenia prądem.

Zanim rozpocznie się pracę przy produkcie:

- ▶ Odłączyć produkt od napięcia poprzez wyłączenie wszystkich zasilających linii elektrycznych na wszystkich biegunach (wyłącznik elektryczny z przerwą między stykami minimum 3 mm, np. bezpiecznik lub wyłącznik zabezpieczenia linii).

# 1 Bezpieczeństwo

- ▶ Zabezpieczyć przed ponownym włączeniem.
- ▶ Sprawdzić skuteczność odłączenia od napięcia.

## 2 Wskazówki dotyczące dokumentacji

### 2.1 Przestrzegać dokumentacji dodatkowej

- ▶ Bezwzględnie przestrzegać wszystkich instrukcji obsługi dołączonych do podzespołów układu.
- ▶ Należy przestrzegać wskazówek właściwych dla danego kraju w załączniku Country Specifics.

### 2.2 Przechowywanie dokumentów

- ▶ Zachować niniejszą instrukcję oraz wszystkie dokumenty dodatkowe do późniejszego wykorzystania.

### 2.3 Zakres stosowalności instrukcji

Niniejsza instrukcja dotyczy wyłącznie:

#### Produkt - numer artykułu

VAR 60/1 D	0010020773
VAR 60/1 DW	0010020774

## 3 Opis produktu

Produkt jest niecentralnym domowym urządzeniem wentylacyjnym do pomieszczeń mieszkalnych. Domowe urządzenie wentylacyjne można instalować jako pojedyncze domowe urządzenie wentylacyjne lub w systemie złożonym z maksymalnie 16 domowych urządzeń wentylacyjnych.

Aby zapewnić zrównoważoną wentylację, należy zainstalować co najmniej dwa domowe urządzenia wentylacyjne lub parzystą liczbę domowych urządzeń wentylacyjnych.

Układ wentylacji działa według zasady MASTER-SLAVE.

Domowe urządzenie wentylacyjne VAR 60/1 D jest kompatybilne z poniższymi produktami:

- Regulator VAZ CPC
- Moduł zdalnego sterowania VAZ RC

Domowe urządzenie wentylacyjne VAR 60/1 DW jest kompatybilne z poniższymi produktami:

- Regulator VAZ CPCW
- Moduł zdalnego sterowania VAZ RCW



#### Wskazówka

Aby uruchomić domowe urządzenie wentylacyjne VAR 60/1 DW, wymagany jest moduł zdalnego sterowania.

### 3.1 Budowa

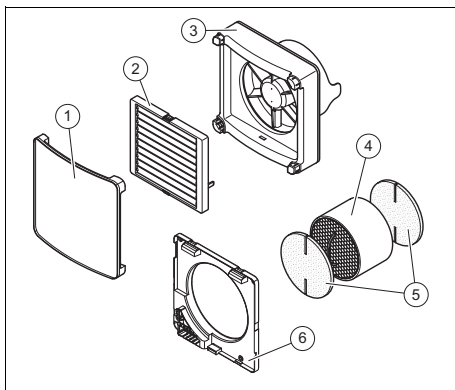

- |                                       |                            |
|---------------------------------------|----------------------------|
| 1 Osłona przednia                     | 4 Regenerator              |
| 2 Osłona wiatrowa                     | 5 Filtr                    |
| 3 Zespół wentylatora z diodą świecącą | 6 Rama mocowania ściennego |

### 3.2 Dane na tabliczce znamionowej

Dane na tabliczce znamionowej	Znaczenie
	Przeczytać instrukcję instalacji i konserwacji!
	Klasa ochrony II
VAR 60/1 D VAR 60/1 DW	Oznaczenie typu
VAR	Domowe urządzenie wentylacyjne z odzyskiem ciepła

# 4 Eksploatacja

Dane na tabliczce znamionowej	Znaczenie
60	Maks. przepływ powietrza w m <sup>3</sup> /h
/1	generacja urządzenia
D	Niecentralne
W	Bezprzewodowe
P <sub>max</sub>	pobór znamionowy
V <sub>MAX</sub>	Maks. przepływ powietrza
Numer seryjny	cyfry od 7 do 16 to numer katalogowy

## 3.3 Znak CE



Oznaczenie CE dokumentuje, że produkty zgodne z etykietą spełniają podstawowe wymagania właściwych dyrektyw.

Deklaracja zgodności jest dostępna do wglądu u producenta.

# 4 Eksploatacja

## 4.1 Włączanie produktu

**Zakres stosowalności:** VAR 60/1 D

- ▶ Włączyć wszystkie domowe urządzenia wentylacyjne w układzie wentylacji włącznikiem/wyłącznikiem.
- ▶ Ustawić za pomocą regulatora VAZ CPC lub modułu zdalnego sterowania VAZ RC tryb pracy i funkcje.
  - Patrz instrukcja obsługi regulatora lub modułu zdalnego sterowania.

**Zakres stosowalności:** VAR 60/1 DW

- ▶ Włączyć wszystkie domowe urządzenia wentylacyjne w układzie wentylacji włącznikiem/wyłącznikiem.
- ▶ Ustawić za pomocą regulatora VAZ CPCW lub modułu zdalnego sterowania VAZ RCW tryb pracy i funkcje.

- Patrz instrukcja obsługi regulatora lub modułu zdalnego sterowania.

# 5 Usuwanie usterek

**Warunki:** Domowe urządzenia wentylacyjne nie działają

- ▶ Wyłączyć produkt.
- ▶ Sprawdzić, czy zespół wentylatora jest prawidłowo zamontowany na ramie mocowania ściennego.
- ▶ Sprawdzić, czy prawidłowo wykonano styk złącza wtykowego.

**Warunki:** Silny wiatr, Odpowietrzanie niemożliwe

- ▶ Przełączyć produkt na tryb eco.

# 6 Pielęgnacja i konserwacja



**Niebezpieczeństwo!**  
**Niebezpieczeństwo porażenia prądem**

- ▶ Wyłączyć produkt za pomocą głównego włącznika/wyłącznika.
- ▶ Odłączyć produkt od napięcia przez wyłączenie zasilania elektrycznego na wszystkich biegunach (np. bezpiecznik lub wyłącznik zabezpieczenia linii).

## 6.1 Konserwacja produktu

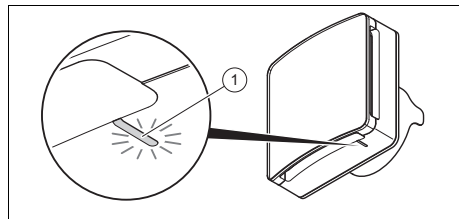

Produkt należy konserwować co ok. 3 miesiące (ok. 2000 godzin pracy).

Jeżeli dioda świecąca (1) na produkcie świeci na czerwono, konieczna jest konserwacja.

Jeżeli zainstalowany jest regulator VAZ CPC lub VAZ CPCW, to środowa dioda świecąca na regulatorze sygnalizuje konieczność konserwacji.

## 6.2 Czyszczenie zespołu wentylatora, wiatrochronu i osłony przedniej



### Ostrożnie! Uszkodzenia regeneratora!

Podczas czyszczenia regenerator może spaść.

- ▶ Czyścić regenerator ostrożnie.

1. Wyłączyć produkt.
2. Odłączyć produkt od napięcia.

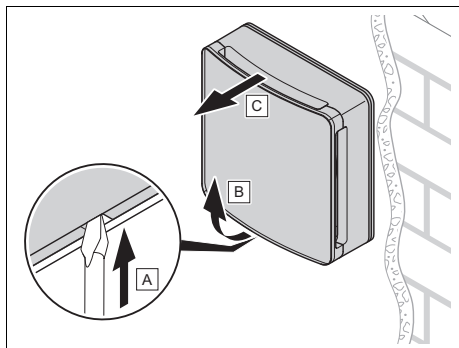

3. Zdemontować zespół wentylacji z wiatrochronem i osłoną przednią.

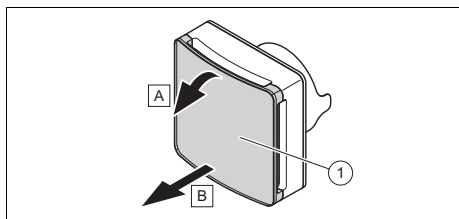

4. Zdemontować osłonę przednią.

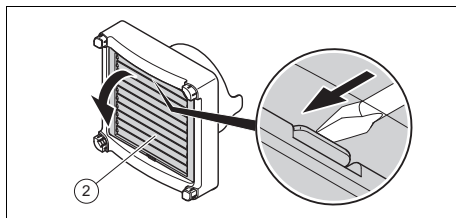

5. Zdemontować wiatrochron.
6. Wyczyścić zespół wentylatora, wiatrochron i osłonę przednią suchą ściereką.
7. Zamontować zespół wentylatora z wiatrochronem i osłoną przednią na ramie mocowania ściennego, z której został wcześniej zdemontowany.

## 6.3 Czyszczenie filtrów i regeneratora

**Warunki:** Dioda świecąca na produkcie świeci na czerwono

LUB: Filtr uszkodzony lub naderwany

- ▶ Wyłączyć produkt.
- ▶ Zdemontować zespół wentylacji z wiatrochronem i osłoną przednią.
- ▶ Wyciągnąć z rury regenerator, na którym zamontowane są filtry.
- ▶ Ściągnąć filtry z regeneratora.
- ▶ Ostrożnie odessać filtry odkurzaczem na niskim poziomie.
- ▶ Przepłukać filtry wodą.
- ▶ Ostrożnie odessać filtry odkurzaczem na niskim poziomie.
- ▶ Przepłukać regenerator wodą.

**Warunki:** Osuszanie filtrów i regeneratora

- ▶ Zamocować filtry na regeneratorze.
- ▶ Upewnić się, że cięgiel jest mocno osadzony i nienaruszony.
- ▶ Włożyć regenerator ponownie w rurę mniej więcej do środka ściany.
  - Regenerator i cięgiel nie mogą dotykać wirnika wentylatora.
- ▶ Zamontować zespół wentylatora z wiatrochronem i osłoną przednią na ramie mocowania ściennego, z której został wcześniej zdemontowany.

## 7 Wycofanie z eksploatacji

- ▶ Wyzerować diodę świecącą.
  - Patrz instrukcja obsługi regulatora lub modułu zdalnego sterowania.

## 7 Wycofanie z eksploatacji

### 7.1 Okresowe wyłączenie produktu

1. Wyłączyć produkt za pomocą głównego włącznika/wyłącznika.
2. Odłączyć produkt od napięcia przez wyłączenie zasilania elektrycznego na wszystkich biegunach (np. bezpiecznik lub wyłącznik zabezpieczenia linii).

### 7.2 Ostateczne wyłączenie produktu z eksploatacji

- ▶ Zlecić instalatorowi ostateczne wyłączenie produktu z eksploatacji.

## 8 Recykling i usuwanie odpadów

### Usuwanie opakowania

- ▶ Utylizację opakowania zlecić instalatorowi, który zainstalował produkt.

### Usuwanie produktu i wyposażenia

- ▶ Nie usuwać produktu ani wyposażenia (z wyjątkiem filtrów) wraz z odpadami domowymi.
- ▶ Zadbać, aby produkt i całe wyposażenie zostały usunięte w sposób prawidłowy.
- ▶ Usuwać zużyte filtry jako odpady domowe.
- ▶ Przestrzegać wszystkich odnośnych przepisów.

## 9 Gwarancja i serwis

### 9.1 Gwarancja

Informacje dotyczące gwarancji producenta można uzyskać, zwracając się pod adres kontaktowy w załączniku Country Specifics.

### 9.2 Serwis techniczny

Dane kontaktowe naszego serwisu podane są w załączniku Country Specifics lub na naszej stronie internetowej.



## Manual de instruções

### Conteúdo

<b>1</b>	<b>Segurança</b> .....	<b>56</b>
1.1	Indicações de aviso relacionadas com o manuseamento .....	56
1.2	Utilização adequada .....	56
1.3	Advertências gerais de segurança .....	57
<b>2</b>	<b>Notas relativas à documentação</b> .....	<b>59</b>
2.1	Atenção aos documentos a serem respeitados .....	59
2.2	Guardar os documentos .....	59
2.3	Validade do manual .....	59
<b>3</b>	<b>Descrição do produto</b> .....	<b>59</b>
3.1	Estrutura .....	59
3.2	Dados na placa de características.....	59
3.3	Símbolo CE.....	60
<b>4</b>	<b>Serviço</b> .....	<b>60</b>
4.1	Ligar o aparelho.....	60
<b>5</b>	<b>Eliminação de falhas</b> .....	<b>60</b>
<b>6</b>	<b>Conservação e manutenção</b> .....	<b>60</b>
6.1	Fazer a manutenção do produto.....	61
6.2	Limpar a unidade de ventilador, a proteção contra vento e a guarnição dianteira .....	61
6.3	Limpar os filtros e o regenerador .....	62
<b>7</b>	<b>Colocação fora de serviço</b> .....	<b>62</b>
7.1	Colocar o aparelho temporariamente fora de funcionamento .....	62
7.2	Colocar o produto definitivamente fora de funcionamento .....	62
<b>8</b>	<b>Reciclagem e eliminação</b> .....	<b>62</b>

<b>9</b>	<b>Garantia e serviço de apoio ao cliente</b> .....	<b>63</b>
9.1	Garantia .....	63
9.2	Serviço de apoio ao cliente.....	63

# 1 Segurança

## 1 Segurança

### 1.1 Indicações de aviso relacionadas com o manuseamento

#### Classificação das indicações de aviso relativas ao manuseio

As indicações de aviso relativas ao manuseio estão classificadas de seguida com sinais de aviso e palavras de sinal relativamente à gravidade dos eventuais perigos:

#### Sinais de aviso e palavras de sinal



#### **Perigo!**

Perigo de vida iminente ou perigo de danos pessoais graves



#### **Perigo!**

Perigo de vida devido a choque elétrico



#### **Aviso!**

Perigo de danos pessoais ligeiros



#### **Cuidado!**

Risco de danos materiais ou danos para o meio-ambiente

### 1.2 Utilização adequada

Uma utilização incorreta ou indevida pode resultar em perigos para a vida e a integridade física do utilizador ou de terceiros e danos no produto e noutros bens materiais.

O produto destina-se exclusivamente à ventilação e purga de locais residenciais. O produto só pode ser simultaneamente colocado em funcionamento com fornos independentes do ar ambiente. O produto só pode ser colocado em funcionamento com os filtros instalados.

O produto não é indicado para a ventilação e purga da cozinha, da casa de banho, do WC ou de piscinas. Em virtude da elevada carga de pó, o funcionamento do produto não é admissível durante as fases de construção.

A utilização adequada abrange o seguinte:

- a observância das instruções de uso do produto e de todos os outros componentes da instalação, fornecidas juntamente
- o cumprimento de todas as condições de inspeção e manutenção contidas nos manuais.

Este produto pode ser utilizado por crianças a partir dos 8 anos de idade, assim como por pessoas com capacidades físicas, sensoriais ou mentais reduzidas ou que não possuam muita experiência ou conhecimento, desde que sejam vigiadas ou tenham sido instruídas sobre o manuseio seguro do produto e compreendam os possíveis perigos resultantes da utilização do mesmo. As crianças não podem brincar com o produto. A limpeza e a manutenção destinada ao utilizador não podem ser efetuadas por crianças sem supervisão.

Uma outra utilização que não a descrita no presente manual ou uma utilização que vá para além do que é aqui descrito é considerada incorreta. Do mesmo modo, qualquer utilização com fins diretamente comerciais e industriais é considerada incorreta.

### **Atenção!**

Está proibida qualquer utilização indevida.

## **1.3 Advertências gerais de segurança**

### **1.3.1 Perigo devido a operação incorreta**

Devido à operação incorreta pode colocar-se em risco a si próprio e a terceiros, assim como provocar danos materiais.

- ▶ Leia cuidadosamente o presente manual e todos os documentos a serem respeitados, em particular o capítulo "Segurança" e as indicações de aviso.
- ▶ Realize apenas as atividades para as quais as presentes instruções de uso dão orientação.

### **1.3.2 Perigo de vida devido a choque elétrico**

Se tocar em componentes condutores de tensão existe perigo de vida devido a choque elétrico.

Antes de trabalhar no aparelho:

- ▶ Desligue a tensão do produto, desligando para tal todas as alimentações de corrente em todos os polos (dispositivo elétrico de separação com uma abertura de contacto mínima de 3 mm, por ex. fusível ou interruptor de proteção da tubagem).
- ▶ Proteja contra rearme.

# 1 Segurança

- ▶ Verifique se não existe tensão.

## 2 Notas relativas à documentação

### 2.1 Atenção aos documentos a serem respeitados

- ▶ Tenha particular atenção a todos os manuais de instruções que são fornecidos juntamente com os componentes da instalação.
- ▶ Respeite as indicações específicas do país em anexo Country Specifics.

### 2.2 Guardar os documentos

- ▶ Conserve este manual bem como todos os documentos a serem respeitados para utilização posterior.

### 2.3 Validade do manual

Este manual é válido exclusivamente para:

#### Aparelho - Número de artigo

<b>VAR 60/1 D</b>	0010020773
<b>VAR 60/1 DW</b>	0010020774

## 3 Descrição do produto

O produto é um aparelho de ventilação doméstica descentralizado para locais residenciais. O aparelho de ventilação doméstica pode ser instalado como aparelho de ventilação doméstica individual ou num sistema com até 16 aparelhos de ventilação doméstica.

Para uma ventilação equilibrada têm de ser instalados pelo menos dois aparelhos de ventilação doméstica ou uma quantidade par dos mesmos.

O sistema de ventilação funciona segundo o princípio MASTER-SLAVE.

O aparelho de ventilação doméstica VAR 60/1 D é compatível com os seguintes produtos:

- Regulador VAZ CPC
- Aparelho de comando à distância VAZ RC

O aparelho de ventilação doméstica VAR 60/1 DW é compatível com os seguintes produtos:

- Regulador VAZ CPCW
- Aparelho de comando à distância VAZ RCW



#### Indicação

O aparelho de comando à distância é necessário para colocar em funcionamento o aparelho de ventilação doméstica VAR 60/1 DW.

### 3.1 Estrutura

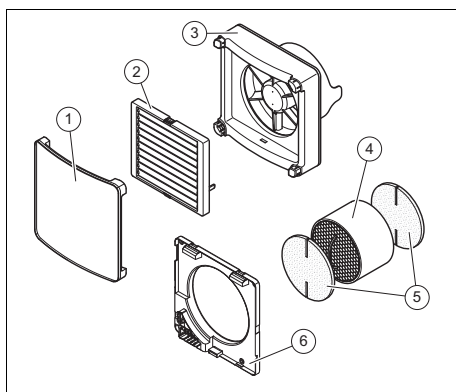

- |                                 |                              |
|---------------------------------|------------------------------|
| 1 Guarnição dianteira           | 4 Regenerador                |
| 2 Proteção contra vento         | 5 Filtro                     |
| 3 Unidade de ventilador com LED | 6 Quadro de fixação à parede |

### 3.2 Dados na placa de características

Dados na placa de características	Significado
	Ler as instruções para a instalação e manutenção!
	Classe de proteção II
VAR 60/1 D VAR 60/1 DW	Designação do modelo

## 4 Serviço

Dados na placa de características	Significado
VAR	Aparelho de ventilação doméstica com recuperação de calor
60	Caudal volúmico máx. do ar em m <sup>3</sup> /h
/1	Geração do aparelho
D	descentralizado
W	sem fio
P <sub>máx.</sub>	Consumo de potência nominal
V <sub>MÁX.</sub>	Caudal volúmico máx. do ar
Número de série	Os dígitos do 7.º ao 16.º formam o número de artigo

### 3.3 Símbolo CE



O símbolo CE confirma que, de acordo com a chapa de características, os produtos cumprem os requisitos essenciais das diretivas em vigor.

A declaração de conformidade pode ser consultada no fabricante.

## 4 Serviço

### 4.1 Ligar o aparelho

**Validade:** VAR 60/1 D

- ▶ Ligue todos os aparelhos de ventilação doméstica no sistema de ventilação, utilizando o interruptor de ligar/desligar.
- ▶ Defina um modo de funcionamento e as funções com o regulador VAZ CPC ou o aparelho de comando à distância VAZ RC.

- Ver as instruções de uso do regulador ou do aparelho de comando à distância.

**Validade:** VAR 60/1 DW

- ▶ Ligue todos os aparelhos de ventilação doméstica no sistema de ventilação, utilizando o interruptor de ligar/desligar.
- ▶ Defina um modo de funcionamento e as funções com o regulador VAZ CPCW ou o aparelho de comando à distância VAZ RCW.
  - Ver as instruções de uso do regulador ou do aparelho de comando à distância.

## 5 Eliminação de falhas

**Condições:** Os aparelhos de ventilação doméstica não funcionam

- ▶ Desligue o produto.
- ▶ Verifique se a unidade de ventilador está montada corretamente no quadro de fixação à parede.
- ▶ Verifique se o contacto da ficha foi estabelecido corretamente.

**Condições:** Vento forte, Purga impossível

- ▶ Coloque o produto no modo eco.

## 6 Conservação e manutenção



### Perigo!

### Perigo de vida devido a choque elétrico

- ▶ Desligue o produto através do interruptor de ligar/desligar.
- ▶ Desligue a tensão do produto, desligando para tal todas as alimentações de corrente em todos os polos (p.

ex. fusível ou interruptor de proteção da tubagem).

## 6.1 Fazer a manutenção do produto

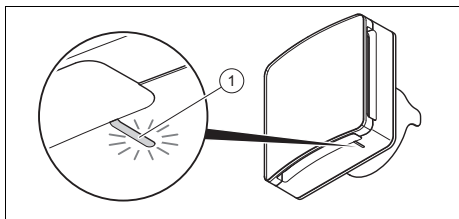

O produto deverá ser sujeito a manutenção aprox. a cada 3 meses (aprox. 2000 horas de funcionamento).

A manutenção será necessária, quando o LED (1) se acender a vermelho no produto.

Se estiver instalado um regulador VAZ CPC ou VAZ CPCW, o LED central no regulador sinaliza que é necessária a manutenção.

## 6.2 Limpar a unidade de ventilador, a proteção contra vento e a guarnição dianteira



### **Cuidado!** **Danos no regenerador!**

O regenerador pode cair durante a limpeza.

- ▶ Limpe o regenerador cuidadosamente.

1. Desligue o produto.
2. Desligue o produto da tensão.

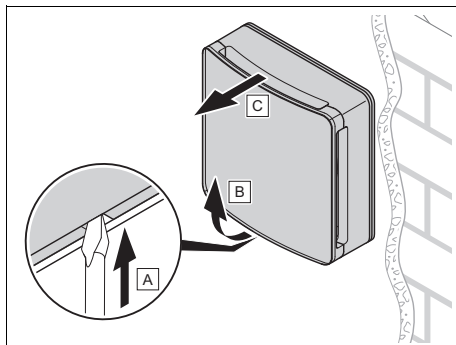

3. Desmonte a unidade de ventilador com a proteção contra vento e a guarnição dianteira.

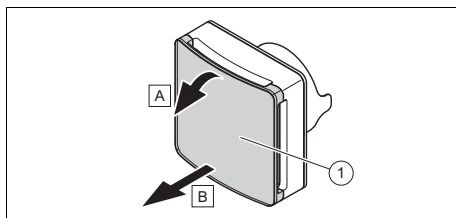

4. Desmonte a guarnição dianteira.

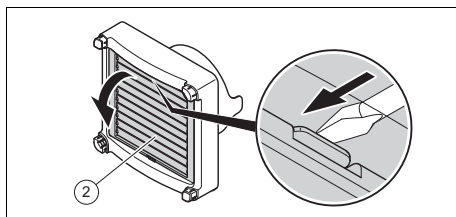

5. Desmonte a proteção contra vento.
6. Limpe a unidade de ventilador, a proteção contra vento e a guarnição dianteira com um pano seco.
7. Monte novamente a unidade de ventilador com a proteção contra vento e a guarnição dianteira no quadro de fixação à parede do qual a desmontou previamente.

# 7 Colocação fora de serviço

## 6.3 Limpar os filtros e o regenerador

**Condições:** O LED no produto acende-se a vermelho

OU: Filtro com defeito ou fissurado

- ▶ Desligue o produto.
- ▶ Desmonte a unidade de ventilação com a proteção contra vento e a guarnição dianteira.
- ▶ Retire o regenerador, em que estão montados os filtros, do tubo.
- ▶ Retire os filtros do regenerador.
- ▶ Aspire cuidadosamente os filtros com um aspirador a um nível baixo.
- ▶ Enxague os filtros com água.
- ▶ Aspire cuidadosamente o regenerador com um aspirador a um nível baixo.
- ▶ Enxague o regenerador com água.

**Condições:** Filtros e regenerador secos

- ▶ Fixe novamente os filtros no regenerador.
- ▶ Assegure-se de que o cabo de tração está fixo e intacto.
- ▶ Volte a colocar o regenerador no tubo aproximadamente até a meio da parede.
  - O regenerador e o cabo de tração não podem entrar em contacto com a roda móvel do ventilador.
- ▶ Monte novamente a unidade de ventilador com a proteção contra vento e a guarnição dianteira no quadro de fixação à parede do qual a desmontou previamente.
- ▶ Reponha o LED.
  - Ver as instruções de uso do regulador ou do aparelho de comando à distância.

## 7 Colocação fora de serviço

### 7.1 Colocar o aparelho temporariamente fora de funcionamento

1. Desligue o produto através do interruptor de ligar/desligar.
2. Desligue a tensão do produto, desligando para tal todas as alimentações de corrente em todos os polos (p. ex. fusível ou interruptor de proteção da tubagem).

### 7.2 Colocar o produto definitivamente fora de funcionamento

- ▶ Solicite a um técnico especializado que coloque o aparelho definitivamente fora de funcionamento.

## 8 Reciclagem e eliminação

### Eliminar a embalagem

- ▶ Incumba o técnico certificado que instalou o produto da eliminação da respetiva embalagem.

### Eliminar o produto e os acessórios

- ▶ Não elimine o produto nem os acessórios (exceto os filtros) juntamente com o lixo doméstico.
- ▶ Certifique-se de que o produto e todos os acessórios são corretamente eliminados.
- ▶ Elimine os filtros usados juntamente com o lixo doméstico.
- ▶ Respeite todas as normas relevantes.



## 9 Garantia e serviço de apoio ao cliente

### 9.1 Garantia

Solicite as informações relativas à garantia do fabricante através do endereço de contacto indicado em anexo Country Specifics.

### 9.2 Serviço de apoio ao cliente

Pode encontrar os dados de contacto do nosso serviço a clientes em anexo Country Specifics ou na nossa página de Internet.

## Návod na obsluhu

### Obsah

<b>1</b>	<b>Bezpečnosť</b> .....	<b>65</b>
1.1	Výstražné upozornenia vzťahujúce sa na činnosť .....	65
1.2	Použitie podľa určenia .....	65
1.3	Všeobecné bezpečnostné upozornenia .....	66
<b>2</b>	<b>Pokyny k dokumentácii</b> .....	<b>67</b>
2.1	Dodržiavanie súvisiacich podkladov .....	67
2.2	Uschovanie podkladov.....	67
2.3	Platnosť návodu.....	67
<b>3</b>	<b>Opis výrobku</b> .....	<b>67</b>
3.1	Konštrukcia .....	67
3.2	Údaje na typovom štítku .....	67
3.3	Označenie CE.....	68
<b>4</b>	<b>Prevádzka</b> .....	<b>68</b>
4.1	Zapnutie výrobku .....	68
<b>5</b>	<b>Odstránenie porúch</b> .....	<b>68</b>
<b>6</b>	<b>Starostlivosť a údržba</b> .....	<b>68</b>
6.1	Údržba výrobku.....	68
6.2	Čistenie vetra, ochrany proti vetru a čelného krytu .....	69
6.3	Čistenie filtrov a regenerátora.....	69
<b>7</b>	<b>Vyradenie z prevádzky</b> .....	<b>70</b>
7.1	Dočasné vyradenie výrobku z prevádzky.....	70
7.2	Definitívne vyradenie výrobku z prevádzky.....	70
<b>8</b>	<b>Recyklácia a likvidácia</b> .....	<b>70</b>
<b>9</b>	<b>Záruka a zákaznícky servis</b> .....	<b>70</b>
9.1	Záruka.....	70
9.2	Zákaznícky servis .....	70

## 1 Bezpečnosť

### 1.1 Výstražné upozornenia vzťahujúce sa na činnosť

#### Klasifikácia výstražných upozornení vzťahujúcich sa na činnosť

Výstražné upozornenia vzťahujúce sa na činnosť sú označené výstražným znakom a signálnymi slovami vzhľadom na stupeň možného nebezpečenstva:

#### Výstražný znak a signálne slovo



#### **Nebezpečenstvo!**

Bezprostredné ohrozenie života alebo nebezpečenstvo ťažkých poranení osôb



#### **Nebezpečenstvo!**

Nebezpečenstvo ohrozenia života zásahom elektrickým prúdom



#### **Výstraha!**

nebezpečenstvo ľahkých poranení osôb



#### **Pozor!**

riziko vzniku vecných škôd alebo škôd na životnom prostredí

### 1.2 Použitie podľa určenia

Pri neodbornom používaní alebo používaní v rozpore s určením môžu vzniknúť nebezpečenstvá poranenia alebo ohrozenia života používateľa alebo tretích osôb, resp. poškodenia výrobku a iných vecných hodnôt.

Výrobok je určený výlučne na vetranie/odsávanie obytných priestorov. Výrobok sa smie súčasne prevádzkovať len so spaľovacími priestormi, ktoré nie sú závislé od vzduchu v miestnosti. Výrobok sa smie prevádzkovať len s použitím filtrov.

Výrobok nie je vhodný na vetranie a odsávanie z kuchyne, kúpelne, WC alebo z priestorov s bazénom. Kvôli veľkému zaťažovaniu prachom nie je prevádzka výrobku prípustná počas fázy stavby.

Použitie podľa určenia zahŕňa:

- dodržiavanie príslušných návodov na obsluhu výrobku a tiež všetkých ostatných komponentov systému
- dodržiavanie všetkých podmienok inšpekcie a údržby uvedených v návodoch.

Tento výrobok môžu používať deti od veku 8 rokov a okrem toho aj osoby so zníže-

# 1 Bezpečnosť

nými fyzickými, senzorickými alebo mentálnymi schopnosťami alebo s nedostatkom skúseností a vedomostí, len ak sú pod dozorom alebo ak boli poučené ohľadne bezpečného používania výrobku a porozumeli nebezpečenstvám, ktoré z používania vyplývajú. Deti sa s výrobkom nesmú hrať. Čistenie a užívateľská údržba sa nesmú vykonávať deťmi bez dozoru.

Iné použitie, ako použitie opísané v predložennom návode alebo použitie, ktoré presahuje rámec tu opísaného použitia, sa považuje za použitie v rozpore s určením. Za použitie v rozpore s určením sa považuje aj každé bezprostredné komerčné a priemyselné použitie.

## **Pozor!**

Akékoľvek zneužitie je zakázané.

## **1.3 Všeobecné bezpečnostné upozornenia**

### **1.3.1 Nebezpečenstvo spôsobené chybnou obsluhou**

Chybnou obsluhou môžete ohroziť samých seba a iné osoby a zapríčiniť vznik hmotných škôd.

- ▶ Starostlivo si prečítajte predkladaný návod a všetky súvi-

siace platné podklady, najmä kapitulu „Bezpečnosť“ a výstražné upozornenia.

- ▶ Vykonávajte iba také činnosti, ku ktorým vás vedie predložený návod na použitie.

### **1.3.2 Nebezpečenstvo ohrozenia života zásahom elektrickým prúdom**

Ak sa dotknete komponentov pod napätím, potom hrozí nebezpečenstvo ohrozenia života zásahom elektrickým prúdom.

Skôr ako začnete na výrobku pracovať:

- ▶ Výrobok odpojte od napätia tým, že vypnete všetky póly všetkých napájaní elektrickým prúdom (elektrické odpojovacie zariadenie s roztvorením kontaktov minimálne 3 mm, napríklad poistku alebo istič vedenia).
- ▶ Vykonajte zaistenie proti opätovnému zapnutiu.
- ▶ Prekontrolujte stav bez prítomnosti napätia.

## 2 Pokyny k dokumentácii

### 2.1 Dodržiavanie súvisiacich podkladov

- ▶ Bezpodmienečne dodržiavajte všetky návody na obsluhu, ktoré sú priložené ku komponentom systému.
- ▶ Dodržiavajte upozornenia špecifické pre krajinu uvedené v prílohe Country Specifics.

### 2.2 Uschovanie podkladov

- ▶ Tento návod, ako aj všetky súvisiace podklady uschovajte pre ďalšie použitie.

### 2.3 Platnosť návodu

Tento návod platí výlučne pre:

#### Výrobok – číslo výrobku

VAR 60/1 D	0010020773
VAR 60/1 DW	0010020774

## 3 Opis výrobku

Výrobok je bytovým vetracím zariadením pre obytné priestory. Bytové vetracie zariadenie je možné nainštalovať ako jednotlivé bytové vetracie zariadenie alebo v systéme až so 16 bytovými vetracími zariadeniami.

Na vyvážené vetranie sa musia nainštalovať minimálne dve bytové vetracie zariadenia, resp. páry počet týchto zariadení.

Vetrací systém funguje na princípe MASTER-SLAVE.

Bytové vetracie zariadenie VAR 60/1 D je kompatibilné s nasledujúcimi výrobkami:

- Regulátor VAZ CPC
- Diaľkové ovládanie VAZ RC

Bytové vetracie zariadenie VAR 60/1 DW je kompatibilné s nasledujúcimi výrobkami:

- Regulátor VAZ CPCW
- Diaľkové ovládanie VAZ RCW



### Upozornenie

Na uvedenie bytového vetracieho zariadenia do prevádzky VAR 60/1 DW je potrebné diaľkové ovládanie.

## 3.1 Konštrukcia

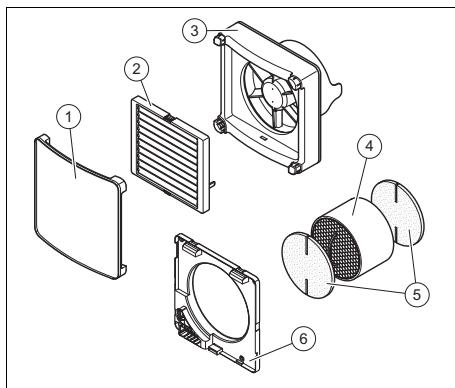

- |                                     |                          |
|-------------------------------------|--------------------------|
| 1 Čelný kryt                        | 4 Regenerátor            |
| 2 Ochrana pred vetrom               | 5 Filter                 |
| 3 Jednotka ventilátora s LED diódou | 6 Rám upevnenia na stenu |

## 3.2 Údaje na typovom štítku

Údaje na typovom štítku	Význam
	Prečítajte si návod na inštaláciu a údržbu!
	Trieda ochrany II
VAR 60/1 D VAR 60/1 DW	Typové označenie
VAR	Zariadenie na vetranie bytu so spätným získaním tepla
60	max. objemový tok vzduchu v m <sup>3</sup> /h
/1	Generácia zariadenia
D	decentrálne
W	bezkáblové
P <sub>max</sub>	Menovitý príkon

## 4 Prevádzka

Údaje na typovom štítku	Význam
V <sub>MAX</sub>	max. objemový tok vzduchu
Sériové číslo	7. až 16. číslica tvoria číslo výrobku

### 3.3 Označenie CE



Označením CE sa dokumentuje, že výrobky podľa typového štítku spĺňajú základné požiadavky príslušných smerníc.

Vyhlasenie o zhode si môžete prezrieť u výrobcu.

## 4 Prevádzka

### 4.1 Zapnutie výrobku

**Platnosť:** VAR 60/1 D

- ▶ Zapnite všetky bytové vetracie zariadenia vo vetracom systéme na spínači ZAP/VYP.
- ▶ Pomocou regulátora VAZ CPC alebo diaľkového ovládania VAZ RC nastavte druh prevádzky a funkcie.
  - Pozri návod na obsluhu regulátora a diaľkového ovládania.

**Platnosť:** VAR 60/1 DW

- ▶ Zapnite všetky bytové vetracie zariadenia vo vetracom systéme na spínači ZAP/VYP.
- ▶ Pomocou regulátora VAZ CPCW alebo diaľkového ovládania VAZ RCW nastavte druh prevádzky a funkcie.
  - Pozri návod na obsluhu regulátora a diaľkového ovládania.

## 5 Odstránenie porúch

**Podmienky:** Bytové vetracie zariadenia nefungujú

- ▶ Vypnite výrobok.
- ▶ Prekontrolujte, či je jednotka ventilátora správne namontovaná na ráme na upevnenie na stenu.
- ▶ Prekontrolujte, či je správne vytvorený kontakt konektorového spojenia.

**Podmienky:** Silný vietor, Odsávanie nie je možné

- ▶ Výrobok prepnite do režimu eco.

## 6 Starostlivosť a údržba



### Nebezpečenstvo!

**Nebezpečenstvo ohrozenia života zásahom elektrickým prúdom**

- ▶ Výrobok vypnite pomocou spínača ZAP/VYP.
- ▶ Výrobok prepnite do stavu bez napätia tým, že vypnete všetky póly všetkých napájani elektrickým prúdom (napr. poistka alebo istič vedenia).

### 6.1 Údržba výrobku

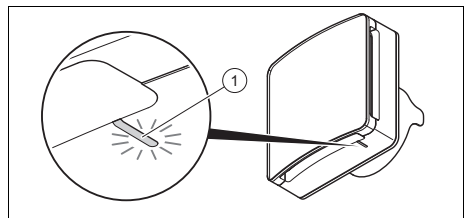

Na výrobku sa musí vykonávať údržba cca každé 3 mesiace (cca 2 000 prevádzkových hodín).

Keď LED dióda (1) na výrobku svieti červeno, potom je potrebná údržba.

Keď je nainštalovaný regulátor VAZ CPC alebo VAZ CPCW, potom stredná LED

dióda na regulátore signalizuje, že je potrebná údržba.

## 6.2 Čistenie vetra, ochrany proti vetru a čelného krytu



### Pozor! Poškodenie regenerátora!

Pri čistení môže regenerátor spadnúť.

- ▶ Regenerátor čistite opatrne.

1. Vypnite výrobok.
2. Výrobok prepnite do stavu bez napätia.

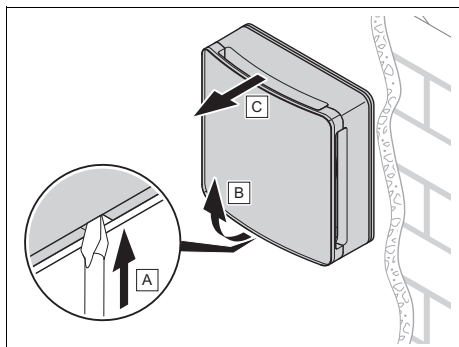

3. Demontujte jednotku ventilátora s ochranou proti vetru a čelným krytom.

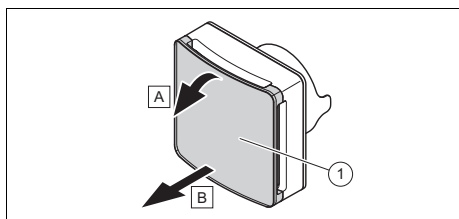

4. Demontujte čelný kryt.

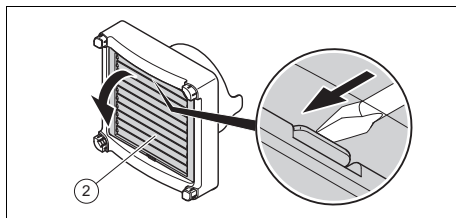

5. Demontujte ochranu proti vetru.
6. Jednotku ventilátora, ochranu proti vetru a čelný kryt vyčistite suchou handričkou.
7. Jednotku ventilátora s ochranou proti vetru a čelným krytom opäť namontujte na rám na upevnenie na stenu, z ktorého ste ich predtým demontovali.

## 6.3 Čistenie filtrov a regenerátora

**Podmienky:** LED dióda na výrobku svieti červenou

**ALEBO:** Filtre chybné alebo roztrhnuté

- ▶ Vypnite výrobok.
- ▶ Demontujte jednotku ventilátora s ochranou proti vetru a čelným krytom.
- ▶ Regenerátor, na ktorom sú namontované filtre, vytiahnite z rúry.
- ▶ Filtre vytiahnite z regenerátora.
- ▶ Filtre opatrne povysávajte vysávačom na nízkom stupni.
- ▶ Filtre vypláchnite vodou.
- ▶ Regenerátor opatrne povysávajte vysávačom na nízkom stupni.
- ▶ Regenerátor opláchnite vodou.

**Podmienky:** Vysušenie filtrov a regenerátora

- ▶ Filtre opäť upevnite na regenerátor.
- ▶ Zabezpečte, aby bol ťažný kábel pevne utiahnutý a bol neporušený.
- ▶ Regenerátor opäť zasuňte do rúry približne do stredu steny.
  - Regenerátor a ťažný kábel sa nesmú dotýkať obežného kolesa ventilátora.
- ▶ Jednotku ventilátora s ochranou proti vetru a čelným krytom opäť namontujte na rám na upevnenie na stenu, z ktorého ste ich predtým demontovali.

## 7 Vyradenie z prevádzky

- ▶ Obnovte východiskový stav LED diódy.
  - Pozri návod na obsluhu regulátora a diaľkového ovládania.

## 7 Vyradenie z prevádzky

### 7.1 Dočasné vyradenie výrobku z prevádzky

1. Výrobok vypnite pomocou spínača ZAP/VYP.
2. Výrobok prepnite do stavu bez napätia tým, že vypnete všetky póly všetkých napájanií elektrickým prúdom (napr. poistka alebo istič vedenia).

### 7.2 Definitívne vyradenie výrobku z prevádzky

- ▶ Výrobok nechajte definitívne vyradiť z prevádzky servisnému pracovníkovi.

## 8 Recyklácia a likvidácia

### Likvidácia obalu

- ▶ Likvidáciu obalu prenechajte, prosím, servisnému pracovníkovi, ktorý zariadenie inštaloval.

### Likvidácia výrobku a príslušenstva

- ▶ Do odpadu z domácnosti v žiadnom prípade nevyhadzujte výrobok a ani jeho príslušenstvo (okrem filtrov).
- ▶ Zabezpečte, aby sa výrobok a kompletne príslušenstvo riadne zlikvidovali.
- ▶ Opotrebované filtre vyhodte do odpadu z domácnosti.
- ▶ Dodržiavajte všetky relevantné predpisy.

## 9 Záruka a zákaznícky servis

### 9.1 Záruka

Na informácie týkajúce sa záruky výrobcu sa, prosím, spýtajte na kontaktnej adrese v prílohe Country Specifics.

### 9.2 Zákaznícky servis

Kontaktné údaje nášho zákazníckeho servisu nájdete v prílohe Country Specifics alebo na našej internetovej stránke.



# Operating instructions

## Contents

<b>1</b>	<b>Safety</b> .....	<b>72</b>
1.1	Action-related warnings .....	72
1.2	Intended use .....	72
1.3	General safety information.....	73
<b>2</b>	<b>Notes on the documentation</b> ....	<b>74</b>
2.1	Observing other applicable documents .....	74
2.2	Storing documents .....	74
2.3	Validity of the instructions .....	74
<b>3</b>	<b>Product description</b> .....	<b>74</b>
3.1	Design.....	74
3.2	Information on the identification plate .....	74
3.3	CE label .....	75
<b>4</b>	<b>Operation</b> .....	<b>75</b>
4.1	Switching on the product .....	75
<b>5</b>	<b>Troubleshooting</b> .....	<b>75</b>
<b>6</b>	<b>Care and maintenance</b> .....	<b>75</b>
6.1	Maintaining the product .....	75
6.2	Cleaning the fan unit, wind guard and front panel.....	76
6.3	Cleaning the filter and regenerator .....	76
<b>7</b>	<b>Decommissioning</b> .....	<b>77</b>
7.1	Temporarily decommissioning the product.....	77
7.2	Permanently decommissioning the product.....	77
<b>8</b>	<b>Recycling and disposal</b> .....	<b>77</b>
<b>9</b>	<b>Guarantee and customer service</b> .....	<b>77</b>
9.1	Guarantee .....	77
9.2	Customer service .....	77

# 1 Safety

## 1 Safety

### 1.1 Action-related warnings

#### Classification of action-related warnings

The action-related warnings are classified in accordance with the severity of the possible danger using the following warning signs and signal words:

#### Warning symbols and signal words

**Danger!**

Imminent danger to life or risk of severe personal injury

**Danger!**

Risk of death from electric shock

**Warning.**

Risk of minor personal injury

**Caution.**

Risk of material or environmental damage

### 1.2 Intended use

There is a risk of injury or death to the user or others, or of damage to the product and other property in the event of improper use or use for which it is not intended.

The product is only intended for aerating and ventilating living areas. The product must also

only be operated together with room-sealed combustion locations. The product must only be operated when the filters are inserted.

The product is not suitable for aerating and ventilating kitchens, bathrooms, WCs or swimming pool systems. Due to the high level of exposure to dust, the product must not be operated while any construction work is underway.

Intended use includes the following:

- observance of the operating instructions included for the product and any other system components
- compliance with all inspection and maintenance conditions listed in the instructions.

This product can be used by children aged from 8 years and above and persons with reduced physical, sensory or mental capabilities or lack of experience and knowledge if they have been given supervision or instruction concerning use of the product in a safe way and understand the hazards involved. Children must not play with the product. Cleaning and user maintenance work must

not be carried out by children unless they are supervised.

Any other use that is not specified in these instructions, or use beyond that specified in this document shall be considered improper use. Any direct commercial or industrial use is also deemed to be improper.

### **Caution.**

Improper use of any kind is prohibited.

## **1.3 General safety information**

### **1.3.1 Danger caused by improper operation**

Improper operation may present a danger to you and others, and cause material damage.

- ▶ Carefully read the enclosed instructions and all other applicable documents, particularly the "Safety" section and the warnings.
- ▶ Only carry out the activities for which instructions are provided in these operating instructions.

### **1.3.2 Risk of death from electric shock**

There is a risk of death from electric shock if you touch live components.

Before commencing work on the product:

- ▶ Disconnect the product from the power supply by switching off all power supplies at all poles (electrical partition with a contact opening of at least 3 mm, e.g. fuse or line protection switch).
- ▶ Secure against being switched back on again.
- ▶ Check that there is no voltage.

## 2 Notes on the documentation

### 2 Notes on the documentation

#### 2.1 Observing other applicable documents

- ▶ You must observe all operating instructions enclosed with the system components.
- ▶ Observe the country-specific notes in the Country Specifics appendix.

#### 2.2 Storing documents

- ▶ Keep this manual and all other applicable documents safe for future use.

#### 2.3 Validity of the instructions

These instructions apply only to:

##### Product article number

VAR 60/1 D	0010020773
VAR 60/1 DW	0010020774

### 3 Product description

The product is a non-central ventilation unit for living rooms. The ventilation unit can be installed as a single ventilation unit or in a system with up to 16 ventilation units.

For balanced ventilation, at least two ventilation units or an even number of ventilation units must be installed.

The ventilation system works according to the MASTER-SLAVE principle.

The VAR 60/1 D ventilation unit is compatible with the following products:

- VAZ CPC control
- VAZ RC remote control

The VAR 60/1 DW ventilation unit is compatible with the following products:

- VAZ CPCW control
- VAZ RCW remote control



#### Note

To start up the VAR 60/1 DW ventilation unit, the remote control is required.

### 3.1 Design

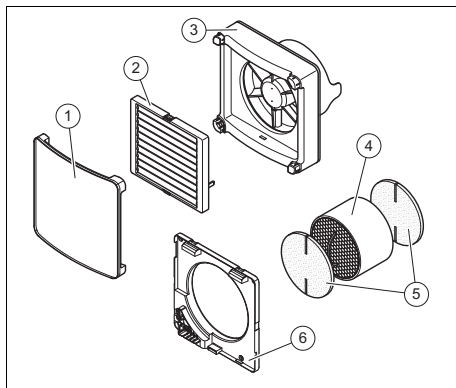

- |   |                   |   |                     |
|---|-------------------|---|---------------------|
| 1 | Front panel       | 4 | Regenerator         |
| 2 | Wind protection   | 5 | Filter              |
| 3 | Fan unit with LED | 6 | Wall-mounting frame |

### 3.2 Information on the identification plate

Information on the identification plate	Meaning
	Read the installation and maintenance instructions.
	Protection class II
VAR 60/1 D VAR 60/1 DW	Type designation
VAR	Domestic ventilation unit with heat recovery
60	Max. air volume flow in m <sup>3</sup> /h
/1	Unit generation
D	Non-central
W	Wireless
P <sub>max</sub>	Measuring record
V <sub>MAX</sub>	Max. air volume flow

Information on the identification plate	Meaning
Serial number	The 7th to 16th digits of the serial number form the article number

### 3.3 CE label



The CE label shows that the products comply with the basic requirements of the applicable directives as stated on the identification plate.

The declaration of conformity can be viewed at the manufacturer's site.

## 4 Operation

### 4.1 Switching on the product

**Applicability:** VAR 60/1 D

- ▶ Use the on/off button to switch on all of the ventilation units in the ventilation system.
- ▶ Use the VAZ CPC control or the VAZ RC remote control to set an operating mode and the functions.
  - See the operating instructions for the control or for the remote control.

**Applicability:** VAR 60/1 DW

- ▶ Use the on/off button to switch on all of the ventilation units in the ventilation system.
- ▶ Use the VAZ CPCW control or the VAZ RCW remote control to set an operating mode and the functions.
  - See the operating instructions for the control or for the remote control.

## 5 Troubleshooting

**Conditions:** Ventilation units do not work

- ▶ Switch off the product.
- ▶ Check whether the fan unit has been installed correctly on the wall-mounting frame.
- ▶ Check whether the contact for the plug connection has been correctly established.

**Conditions:** Strong wind, Ventilation not possible

- ▶ Switch the product to eco mode.

## 6 Care and maintenance



### Danger!

#### Risk of death from electric shock

- ▶ Switch off the product using the on/off switch.
- ▶ Disconnect the product from the power supply by switching off all power supplies at all poles (e.g. fuse or circuit breaker).

### 6.1 Maintaining the product

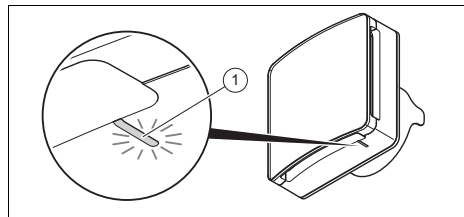

Maintenance work must be carried out on the product approx. every three months (approx. 2000 operating hours).

If the LED (1) on the product lights up red, maintenance is required.

If a VAZ CPC or VAZ CPCW controller is installed, the central LED on the control signals that maintenance is required.

# 6 Care and maintenance

## 6.2 Cleaning the fan unit, wind guard and front panel



### Caution. Damage to the regenerator.

The regenerator may fall during cleaning.

- ▶ Clean the regenerator carefully.

1. Switch off the product.
2. Disconnect the product from the power supply.

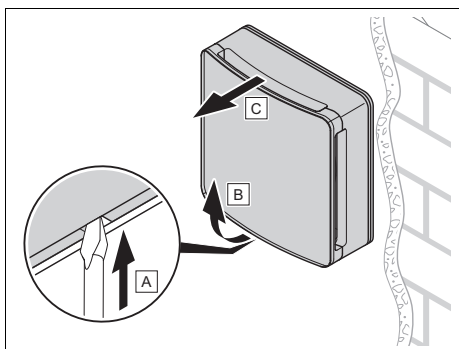

3. Remove the fan unit with wind guard and front panel.

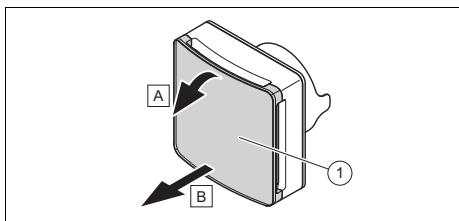

4. Remove the front panel.

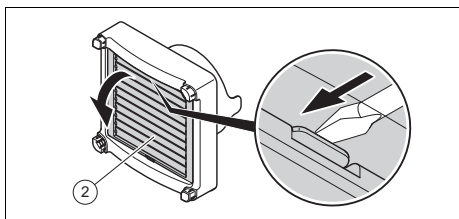

5. Remove the wind guard.

6. Use a dry cloth to clean the fan unit, the wind guard and the front panel.
7. Mount the fan unit with wind guard and front panel back onto the wall-mounting frame from which you previously removed it.

## 6.3 Cleaning the filter and regenerator

**Conditions:** LED on the product lights up red

**OR:** Filter defective or beginning to tear

- ▶ Switch off the product.
- ▶ Remove the fan unit with wind guard and front panel.
- ▶ Remove the regenerator (on which the filters are mounted) from the pipe.
- ▶ Pull the filters off of the regenerator.
- ▶ Using its lowest power setting, use a vacuum cleaner to carefully vacuum the filters.
- ▶ Use water to rinse out the filters.
- ▶ Using its lowest power setting, use a vacuum cleaner to carefully vacuum the regenerator.
- ▶ Use water to rinse out the regenerator.

**Conditions:** Drying the filter and regenerator

- ▶ Secure the filters back onto the regenerator.
- ▶ Ensure that the tension cable is positioned securely and is not damaged.
- ▶ Plug the regenerator back into the pipe until it approximately reaches the centre of the wall.
  - The regenerator and tension cable must not touch the fan's impeller.
- ▶ Mount the fan unit with wind guard and front panel back onto the wall-mounting frame from which you previously removed it.
- ▶ Reset the LED.

- See the operating instructions for the control or for the remote control.

## 7 Decommissioning

### 7.1 Temporarily decommissioning the product

1. Switch off the product using the on/off switch.
2. Disconnect the product from the power supply by switching off all power supplies at all poles (e.g. fuse or circuit breaker).

### 7.2 Permanently decommissioning the product

- ▶ Have a competent person permanently decommission the product.

## 8 Recycling and disposal

### Disposing of the packaging

- ▶ The competent person who installed your product is responsible for the disposal of the packaging.

### Disposing of the product and accessories

- ▶ Do not dispose of the product or the accessories (apart from the filters) with household waste.
- ▶ Ensure that the product and all accessories are disposed of properly.
- ▶ Dispose of used filters with household waste.
- ▶ Observe all relevant regulations.

## 9 Guarantee and customer service

### 9.1 Guarantee

For information on the manufacturer's guarantee, please write to the contact address that is provided in the Country Specifics appendix.

### 9.2 Customer service

The contact details for our customer service are provided in the Country Specifics appendix or on our website.

# 1 supplier

## Country specifics

### Contents

1 supplier..... 78

### 1 supplier

#### AT, Austria

Vaillant Group Austria GmbH  
Clemens-Holzmeister-Straße 6  
1100 Wien

#### Österreich

#### CN, China

威能 ( 中国 ) 供热制冷环境技术有限公司  
12-15层 上海市黄浦区鲁班路558号经纬国际大厦  
中国上海 200023

#### DE, Germany

Vaillant Deutschland GmbH & Co.KG  
Berghauser Str. 40  
D-42859 Remscheid

#### Deutschland

#### FI, Finland

Vaillant Group International GmbH  
Berghauser Strasse 40  
42859 Remscheid

#### Deutschland

#### FR, France

VAILLANT GROUP FRANCE  
"Le Technipole"  
8, Avenue Pablo Picasso  
F-94132 Fontenay-sous-Bois Cedex

#### France

#### IT, Italy

Vaillant Group Italia S.p.A unipersonale  
Società soggetta all'attività di direzione e coordinamento della Vaillant GmbH  
Via Benigno Crespi 70  
20159 Milano

#### Italia

#### PL, Poland

Vaillant Saunier Duval Sp. z.o.o.  
Al. Krakowska 106  
02-256 Warszawa  
**Polska**

#### PT, Portugal

Vaillant Group International GmbH  
Berghauser Strasse 40  
42859 Remscheid

#### Deutschland

#### SK, Slovakia

Vaillant Group Slovakia, s.r.o.  
Pplk. Pl'ušť'a 45  
Skalica 909 01

#### Slovaška









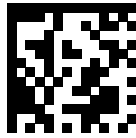

0020236695\_01

0020236695\_01 ■ 04.11.2016

## **Supplier**

© These instructions, or parts thereof, are protected by copyright and may be reproduced or distributed only with the manufacturer's written consent.